

用户指南

Dell B1265dnf

基本

本指南提供 Windows 上的安装、基本操作和故障排除相关信息。

高级

本指南介绍不同操作系统环境中的安装、高级配置、操作和故障排除相关信息。
根据机型或国家/地区的不同，可能不提供某些功能。



1. 简介

主要优点	5
功能	6
实用须知	8
关于本用户指南	9
安全信息	10
机器概览	15
控制面板概览	18
开机	20
本地安装驱动程序	21
重新安装驱动程序	23



2. 菜单概述和基本设置

菜单概述	25
更改显示语言	31
介质与纸盘	32
基本打印	45
基本复印	50
基本扫描	54
基本传真	55



3. 维护

订购耗材和配件	60
可用耗材	61
存放墨粉盒	62
摇匀墨粉	64
更换墨粉盒	65
监控耗材寿命	66
设置墨粉不足警报	67
清洁机器	68
机器搬运与存放方法提示	72



4. 故障排除

避免卡纸的提示	74
清除原件卡纸	75
清除卡纸	79
了解状态 LED	84
了解显示屏消息	86



5. 附录

规格	90
Dell 技术支持策略	100
与 Dell 联系	101
保修和退货策略	102
版权所有	103



1. 简介

本章提供在使用本机之前需要了解的信息。

- 主要优点
- 功能
- 实用须知
- 关于本用户指南
- 安全信息
- 机器概览
- 控制面板概览
- 开机
- 本地安装驱动程序
- 重新安装驱动程序

5

6

8

9

10

15

18

20

21

23

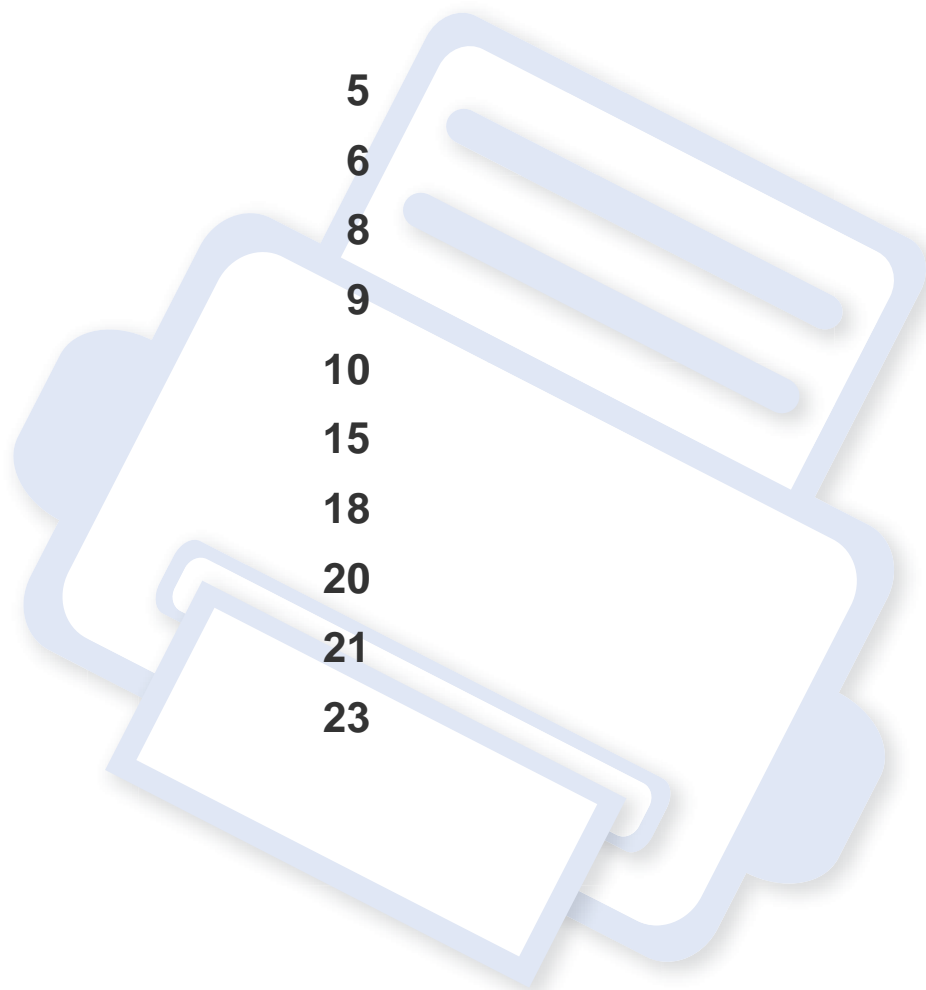

主要优点

环保



- 为节省墨粉和纸张，本机支持环保功能。
- 为节省纸张，可以在一张纸上打印多页（请参见第 151 页上的“使用高级打印功能”）。
- 为节省纸张，您可以在纸张的两面进行打印（双面打印）（请参见第 151 页上的“使用高级打印功能”）。
- 为了省电，在不使用时，本机可以大幅降低耗电量，自动节能。

快速高分辨率打印



- 您能够以最高为 1,200 x 1,200 dpi 的有效输出分辨率进行打印。
- 快速、按需打印。
 - 对于单面打印，28 ppm (A4) 或 29 ppm (Letter)。
 - 对于双面打印，14 ppm (A4) 或 15 ppm (Letter)。

便捷性



- 您可以使用支持 Google Cloud Print™ 的应用程序通过智能手机或计算机实现移动打印（请参见第 127 页上的“Google Cloud Print™”）。
- Dell 打印机管理器和 Dell 打印机状态监视器是一种监视和通知机器状态，并且允许您自定义机器设置的程序。
- 您可以通过以下网址访问 Dell 支持: www.dell.com 或 support.dell.com。在“WELCOME TO DELL SUPPORT”页面上选择您所在的区域，然后填写要求的详细信息以访问帮助工具和信息。

各种功能和应用程序支持



- 支持各种纸张大小（请参见第 92 页上的“打印介质规格”）。
- 打印水印：您可以用文字（如“机密”）来自定义文档（请参见第 151 页上的“使用高级打印功能”）。
- 打印海报：文档每页的文本和图片都可以放大，并且可以跨多张纸打印，然后可将其拼成一张海报（请参见第 151 页上的“使用高级打印功能”）。
- 可以在各种操作系统中打印（请参见第 95 页上的“系统要求”）。
- 您的机器配有一个 USB 接口和/或一个网络接口。

功能

不同型号的功能包括

操作系统

操作系统	B1265dnf
Windows	●
Macintosh	●
Linux	●
Unix	●

(●: 支持)

软件

软件	B1265dnf	
PCL/SPL 打印机驱动程序	●	
XPS 打印机驱动程序	●	
Dell 打印机管理器	扫描至 PC 设置	●
	传真至 PC 设置	●
	设备设置	●
Dell 耗材订购工具	●	

软件	B1265dnf	
固件下载实用程序	●	
Dell 打印机状态	●	
Embedded Web Service	●	
传真	Dell 网络 PC 传真	●
扫描	Twain 扫描驱动程序	●
	WIA 扫描驱动程序	●
	Dell 扫描助手	●
	SmarThru Office	●

(●: 支持)

功能

多种功能

功能		B1265dnf
高速 USB 2.0		●
网络接口以太网 10/100 Base TX 有线 LAN		●
环保打印		●
双面打印 (手动)		●
自动进稿器 (ADF)		●
Google Cloud Print™		●
传真	多方发送	●
	延迟发送	●
	优先发送	●
	安全接收	●
	双面打印	●
	发送/接收转发-传真	●
扫描	扫描至 PC	●

功能		B1265dnf
复印	身份证件复印	●
	分页	●
	海报	●
	克隆	●
复印 (续)	2 页/4 页缩印	●
	调整背景	●
	双面复印	●

(●: 支持)

实用须知



机器不能打印

- 打开打印队列列表，从中除去文档（请参见第 46 页上的“取消打印作业”）。
- 卸载驱动程序并重新安装它（请参见第 21 页上的“本地安装驱动程序”）。
- 在 Windows 中将您的机器选作默认打印机。



哪里可以买到附件或耗材？

- 请咨询 Dell 经销商或零售商。
- 访问 www.support.dell.com。选择您的国家/地区，以查看产品服务信息。



状态 LED 指示灯闪烁或常亮。

- 关闭产品电源，然后重新打开。
- 检查本手册中的 LED 指示含义并进行相应的故障排除（请参见第 84 页上的“了解状态 LED”）。



发生卡纸现象。

- 开关前门一次。
- 检查本手册中的清除卡纸说明并进行相应的故障排除（请参见第 79 页上的“清除卡纸”）。



打印输出模糊不清。

- 墨粉存量可能不足或不均匀。晃动墨粉盒。
- 尝试其他打印分辨率设置。
- 更换硒鼓。



哪里可以下载机器驱动程序？

- 访问 www.support.dell.com 下载最新的机器驱动程序并将它安装在系统中。

关于本用户指南

本用户指南提供信息帮助您基本了解本机，并详细介绍了使用过程中的每一步操作。



- 请在使用机器之前阅读安全信息。
- 如果您在使用本机时遇到问题，请参阅“故障排除”一章。
- 本用户指南中所使用的术语在“术语表”一章中进行解释。
- 根据所购机器的选件或型号，本用户指南中的所有图示可能与您的机器不同。
- 根据机器的固件/驱动程序版本，本管理员指南中的屏幕截图可能与您的机器不同。
- 本用户指南中的步骤主要基于 Windows7。

约定

本指南中的某些术语可交替使用，如下所示

- 文档与原件同义。
- 纸张与介质或打印介质同义。
- 机器指打印机或 MFP。

常见图标



图标	文字	描述
	注意	为用户提供信息，以免机器出现机械损坏或故障。
	小心	提供有关机器功能与特性的附加信息或详细规格。

安全信息

附带提供这些警告和警示的目的是为了防止伤及您和他人，并防止对您的机器造成任何可能的损坏。在使用机器前，请务必阅读并理解所有这些说明。阅读完本部分后，请将其保存于安全之处，以便日后参考。

重要的安全符号

本章使用的所有图标和符号的解释

	警告	可能导致严重人身伤害或死亡的危险情况或危险操作。
	注意	可能导致轻微人身伤害或财产损失的危险情况或危险操作。
	请勿尝试。	

操作环境

警告



如果电源线已损坏或者电源插座未接地，请勿使用。
这样可能会导致触电或者火灾。



请勿将任何物体放置于机器顶部（水、小块金属或重物、蜡烛、点燃的香烟等）。
这样可能会导致触电或者火灾。

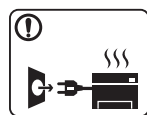

- 如果机器过热，则其会冒烟，发出异响或有异味生成，此时应立即关闭电源开关并拔下机器的电流插头。
- 如果出现需要用户拔出插头的情况，用户应当能操作电源插座。

这样可能会导致触电或者火灾。



请勿弯曲电源线或将重物放置于电源线上。
踩踏电源线或者使电源线受重物挤压可能导致触电或者火灾。



请勿拉拽电线以拔下插头；请勿用湿手接触插头。
这样可能会导致触电或者火灾。

安全信息

注意



	雷暴期间或者长时间不使用时，请从电源插座中拔下插头。 这样可能会导致触电或者火灾。
	小心，出纸区很热。 可能导致烫伤。
	如果机器掉落，或者机壳损坏，请从所有接口连接上拔下线缆，然后向胜任的服务人员请求协助。 否则，可能导致触电或者火灾。
	如果在遵循这些说明的情况下机器仍不能正常运行，请拔下机器的所有接口连接线缆，然后向胜任的服务人员请求协助。 否则，可能导致触电或者火灾。
	如果插头不能轻松地插入电源插座，请勿尝试强行插入。 请联系电工以更换电源插座，否则，可能导致触电。
	请勿让宠物撕咬交流电源线、电话线或 PC 接口连接线。 这样可能导致触电或引发火灾，并/或伤害您的宠物。

操作方法

注意

	请勿在打印过程中强行将纸拉出。 可能会对打印机造成损坏。
	小心，请勿将手放在机器和托纸盘之间。 可能会导致您受伤。
	本机器的电源获取设备是电源线。 要关闭电源，请从电源插座上拔下电源线。
	换纸或移除卡住的纸时，请小心操作。 新纸的边缘比较锋利，可能导致割伤。
	大量打印时，出纸区的底部可能变热。请勿让儿童触摸。 可能导致烫伤。
	移除卡住的纸时，请勿使用镊子或锋利的金属物体。 否则可能损坏机器。

安全信息

	请勿让过多纸张堆积在出纸盘。 否则可能损坏机器。
	请勿堵塞或将物体推入通风口。 这样可能导致部件温度升高，从而造成损坏或者火灾。
	使用此处规定之外的控制、调整或执行步骤可能会造成危险的辐射情况。

安装/移动

警告

	请勿将机器放在有灰尘，潮湿或漏水的环境中。 这样可能会导致触电或者火灾。
---	---

注意



移动机器前，请关闭电源并拔下所有线缆。以下信息只是基于单位重量的建议值。如果您的身体状况不适合抬起物体，请不要抬起机器。请寻求帮助，并且为了安全抬起机器，请始终确保使用相应数量的搬运人员。

然后抬起机器

- 重量小于 20 千克的机器需要 1 个人抬。
- 重量在 20 - 40 千克之间的机器需要 2 个人抬。
- 重量大于 40 千克的机器至少需要 4 个人抬。

机器可能掉落，从而导致人员受伤或机器损坏。



请勿将机器放置于不稳定的台面上。

机器可能掉落，从而导致人员受伤或机器损坏。



仅使用 **No.26 AWG^a** 或者线规更大的电话线（如有必要）。
否则，可能会对打印机造成损坏。





确保将电源线插到接地的电源插座。
否则，可能导致触电或者火灾。



使用机器附带的电源线可实现安全运行。如果 110V 机器使用的电线长于 2 米，则线规应为 **16 AWG** 或更大。
否则，将损坏机器，并且可能导致触电或者火灾。



安全信息

	机器应连接至标签上规定的功率级。 如果您不确定并希望检查正在使用的功率级，请联系电力公司。
	请勿在机器上放置盖板或者将其放在密闭场所，如柜子。 如果机器通风不畅，则可能导致火灾。
	请勿使壁式插座和加长电线超负荷。 这样可能减损性能，并导致触电或者火灾。

a. AWG: American Wire Gauge (美国线规)

维护/检查

注意

	清洁机器内部前，请从壁式插座中拔下插头。请勿使用苯、涂料稀释剂或酒精来清洁机器；请勿直接向机器洒水。 这样可能会导致触电或者火灾。
	人员在机器内部更换耗材或清洁内部时，请勿操作机器。 您可能会受伤。

	保持耗材清洁，勿让儿童接触。 儿童可能会受伤。
	请勿自行拆卸，维修或重新组装机。器。 否则可能损坏机器。机器需要维修时，请联系持证技术人员。
	请勿让电源电缆和插头接触面有灰尘或水。 否则，可能导致触电或者火灾。
	要清洁并操作机器，请严格遵循机器附带的用户指南。 否则可能损坏机器。
	<ul style="list-style-type: none">请勿取下用螺丝固定的任何盖板或防护装置。定影器装置只能由经过认证的技术服务人员维修。未经认证的技术人员进行维修可能导致火灾或电击。机器只能由 Dell 技术服务人员维修。

耗材使用

注意



请勿拆卸墨粉盒。
墨粉粉尘如被吸入或吞下，可能带来危险。



请勿点燃墨粉盒或定影器装置等任何耗材。
这样可能导致爆炸或火灾。



存放墨粉盒等耗材时，请勿让儿童接触。
墨粉粉尘如被吸入或吞下，可能带来危险。



更改墨粉盒或移除卡住的纸时，应小心以避免墨粉粉尘接触您的身体或衣服。

墨粉粉尘如被吸入或吞下，可能带来危险。



如果墨粉撒到衣服上，请勿使用热水清洗。
热水会使墨粉渗入到衣服纤维中。请使用冷水洗涤。



使用墨粉等回收的耗材可能会对打印机造成损坏。
如果因使用回收耗材而导致损坏，则将收取服务费。

机器概览

附件

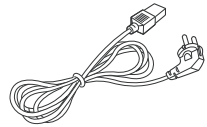

电源线



快速安装指南



软件 CD^a

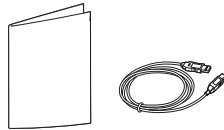

其他附件^b

a. 软件 CD 包含打印驱动程序和软件应用程序。

b. 机器随附的其他附件可能因购买所在国家/地区及具体机型不同而异。

机器概览

正视图

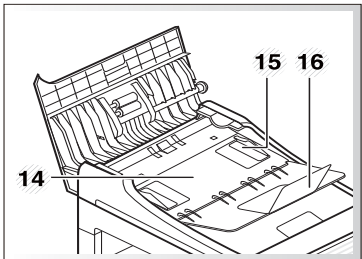
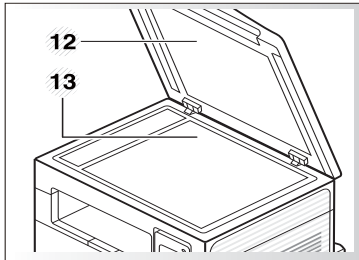
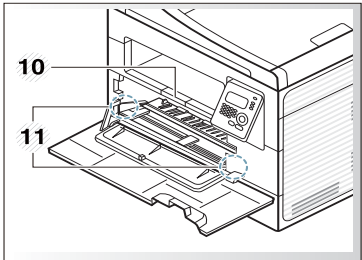
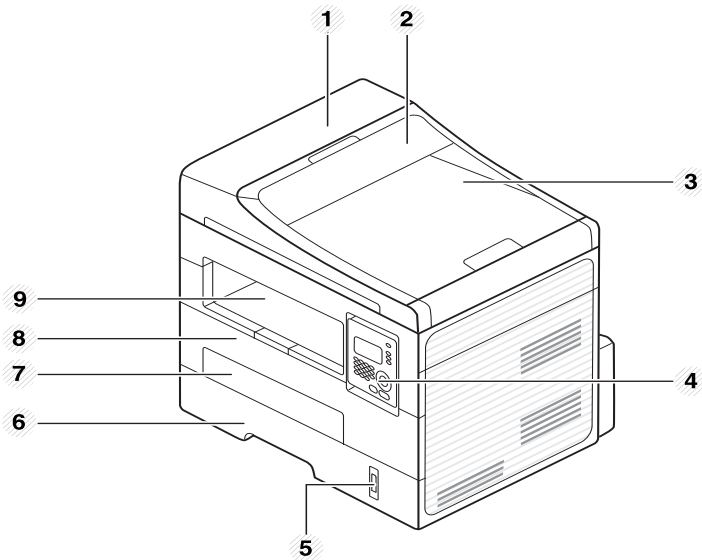

1	进稿器盖	9	出纸盘
2	进稿器导板盖	10	输出支架
3	进纸器出纸盘	11	手动进纸器上的纸张宽度导板
4	控制面板	12	扫描仪盖
5	纸量指示器	13	扫描仪玻璃板
6	纸盘	14	进纸器输入纸盘
7	手动进纸器纸盘	15	进稿器上的纸张宽度导板
8	前盖	16	进稿器输出支架

机器概览

后视图

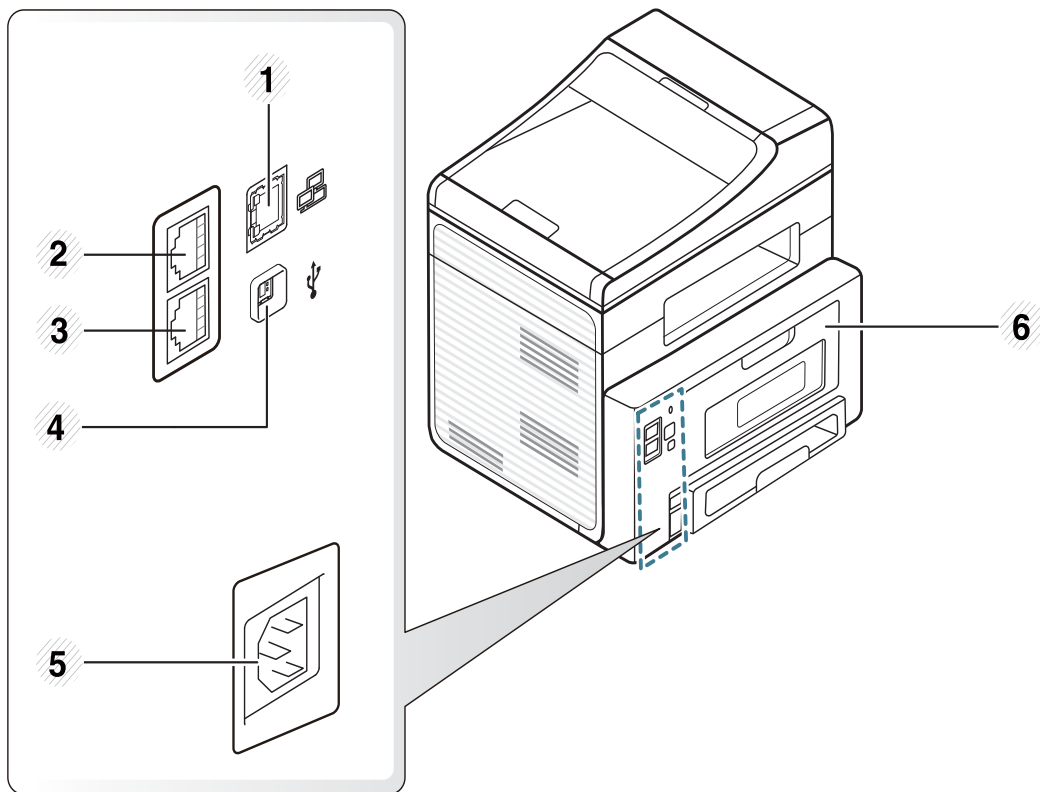

1 网络端口

2 电话分机插槽 (EXT)

3 电话线插槽 (Line)

4 USB 端口

5 电源插口

6 后盖

控制面板概览

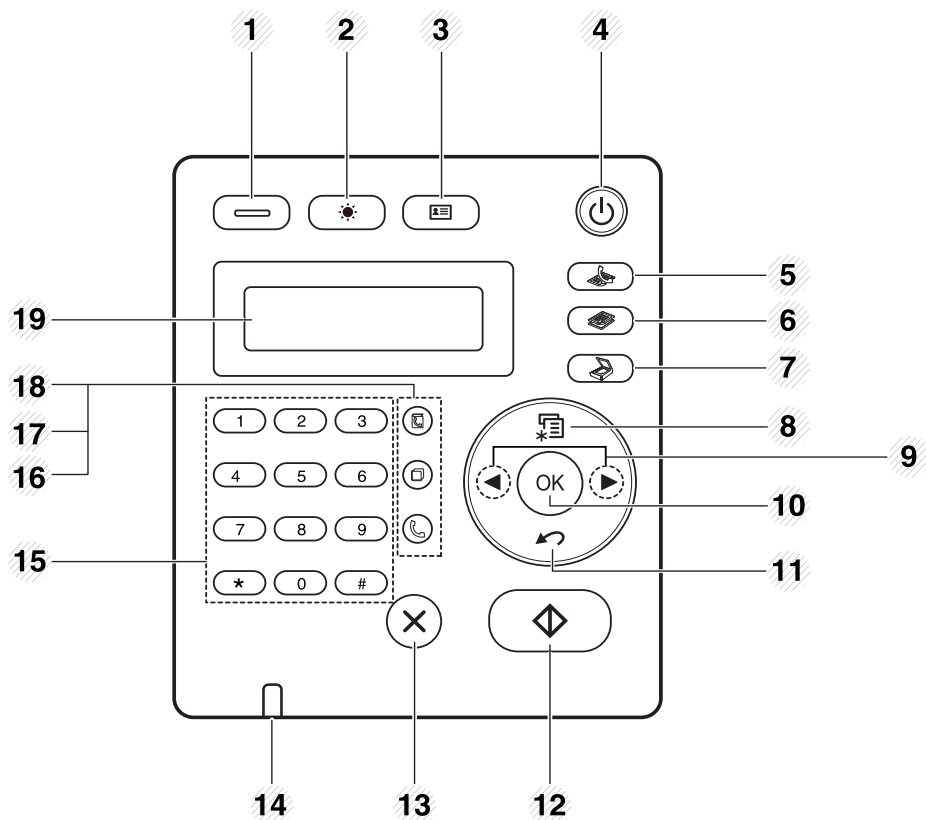

控制面板



1		Eco	进入环保模式以降低墨粉和纸张使用量（请参见第 48 页上的“环保打印”）。
2		Darkness	当原件包含模糊标记和深色图像时，可以调整亮度使复印件清晰易读。

3		ID Copy	允许您将身份证件（如驾驶执照）的两面复印到纸张的单面（请参见第 52 页上的“身份证件复印”）。
4		Power	打开或关闭电源，或从节能模式中唤醒机器。如果需要关闭机器，请按住此按钮超过 3 秒钟。
5		传真	切换到“传真”模式。
6		复印	切换到“复印”模式。
7		扫描	切换到“扫描”模式。
8		菜单	打开“菜单”模式，在可用菜单间滚动。
9	左/右箭头		在选定菜单的可用选项间滚动，以及增大或减小值。
10	OK		确认屏幕上的选择。
11		反面	返回上一级菜单。
12		Start	开始作业。
13		Stop/ Clear	随时停止操作。
14	Status LED		表明机器的状态（请参见第 84 页上的“了解状态 LED”）。

控制面板概览

15	数字键盘		拨号或输入字母数字字符。
16		On Hook Dial	按下该按钮时,可以听到拨号音。然后输入传真号码。它的使用方法与扬声器电话相似。
17		Redial/ Pause	在就绪模式下重拨上次拨打号码,或在编辑模式下在传真号码间插入暂停(-)。
18		Address Book	用于存储常用传真号码,或者搜索已存储的传真号码。
19	Display screen		显示当前状态,并在操作过程中显示提示。

调节控制面板

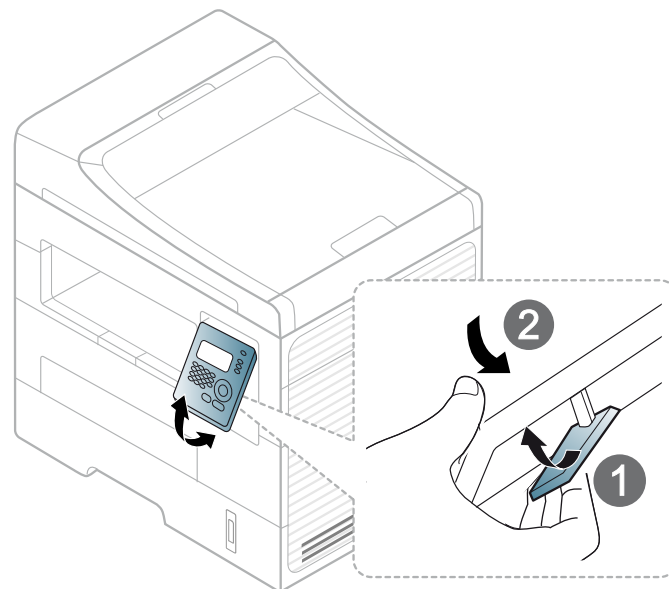

开机

首先将机器连接到电源。

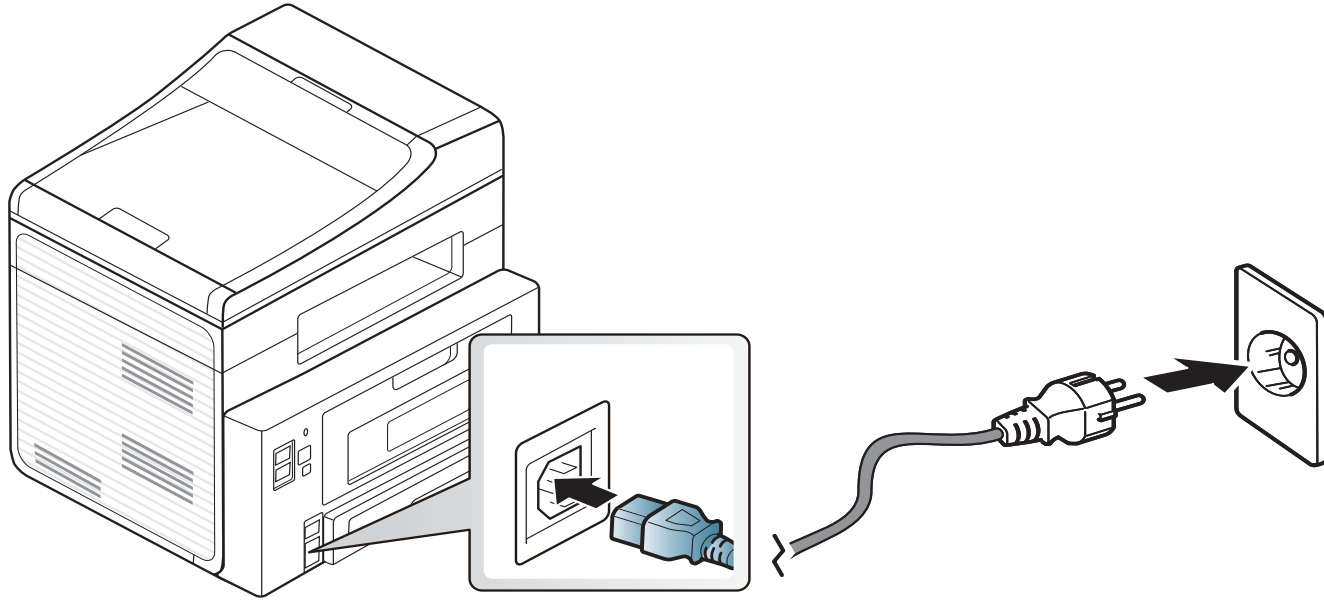

本地安装驱动程序

本地连接的打印机是使用线缆与您的计算机直接连接的机器。如果您的打印机已联网，则跳过以下步骤，继续安装联网打印机的驱动程序（请参见第 117 页上的“通过网络安装驱动程序”）。



- 如果您使用 Macintosh、Linux 或 Unix 操作系统，请参阅第 107 页上的“软件安装”。
- 根据使用的机器和界面的不同，此用户指南中的安装窗口可能会有所差异。
- 选择**自定义安装**可让您选择要安装的程序。
- 仅使用长度不超过 3 米的 USB 电缆。

Windows

- 1 确保机器与计算机连接，并打开电源。



如果安装过程中出现“**找到新硬件向导**”窗口，请单击**取消**关闭该窗口。

- 2 在 CD-ROM 驱动器中插入随附的软件光盘。

软件光盘应自动运行并出现一个安装窗口。

如果不显示安装窗口，单击**开始 > 所有程序 > 附件 > 运行**。

X:\Setup.exe，用代表您的 CD-ROM 驱动器的字母替换“X”，然后单击**确定**。

- 3 选择下一步。

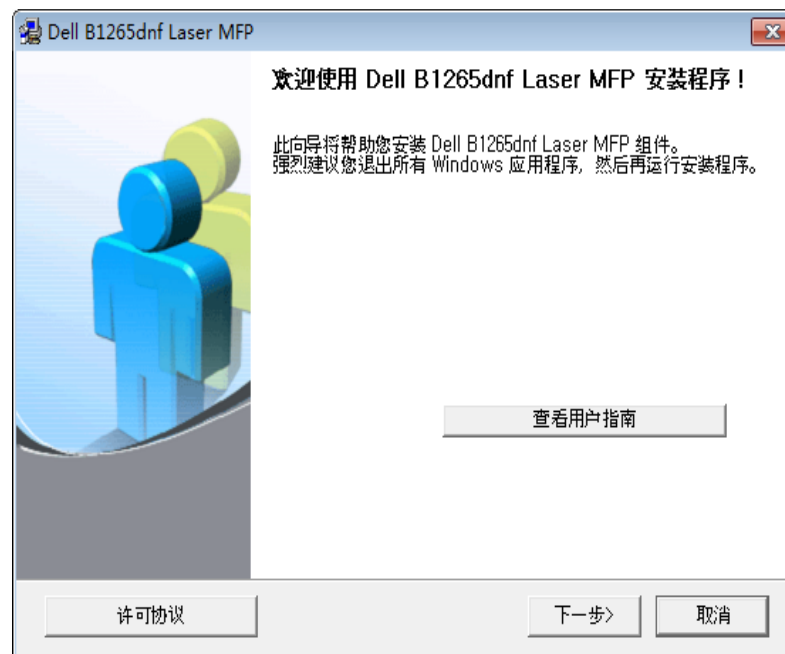

本地安装驱动程序

- 4 选择使用 **USB** 电缆连接至计算机。单击下一步。



- 5 按照安装窗口内的说明进行操作。

重新安装驱动程序

如果打印机驱动程序不能正常工作，请执行下列步骤重新安装驱动程序。

Windows

- 1 确保机器与计算机连接，并打开电源。
- 2 从开始菜单选择程序或所有程序 > Dell > Dell Printers > 打印机驱动程序名称 > 维护。
- 3 选择修复，然后单击下一步。
- 4 将软件 CD 放入 CD-ROM 驱动器中，再次安装驱动程序（请参见第 21 页上的“本地安装驱动程序”）。



2. 菜单概述和基本设置

本章介绍整体菜单结构和基本设置选项的相关信息。

- 菜单概述 25
- 更改显示语言 31
- 介质与纸盘 32
- 基本打印 45
- 基本复印 50
- 基本扫描 54
- 基本传真 55

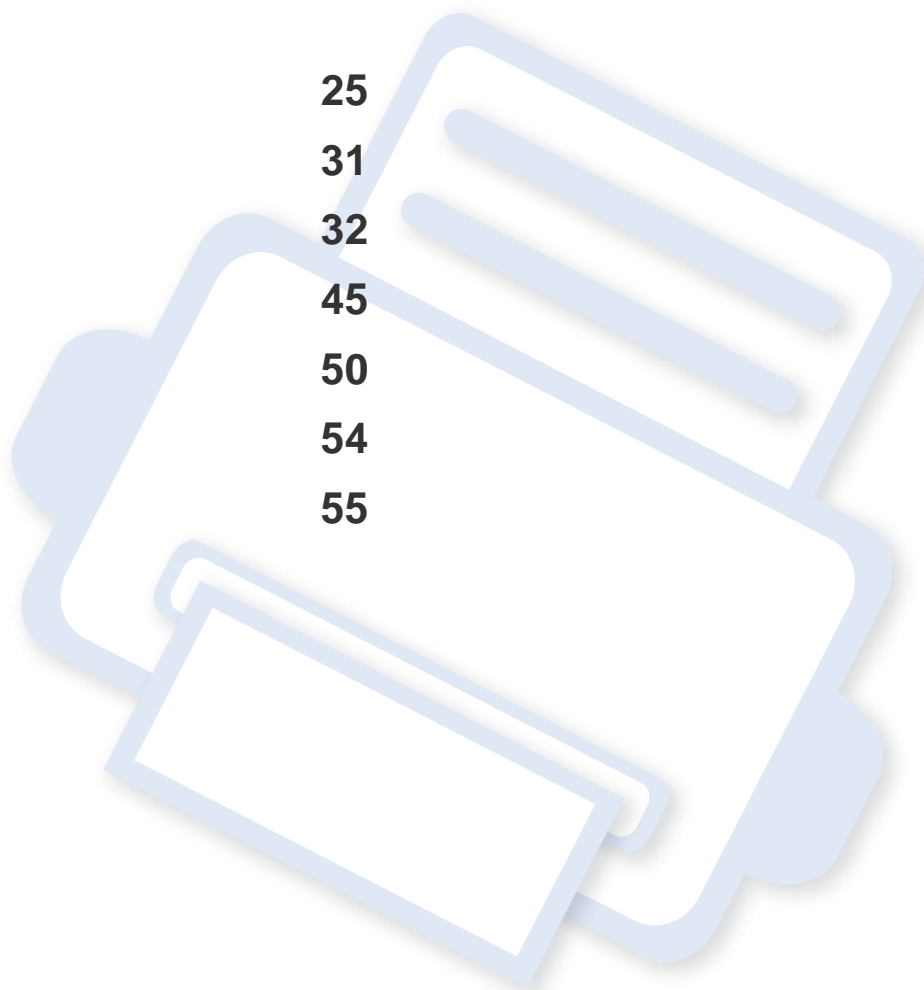



菜单概述

使用控制面板可进入不同菜单，从而设置机器或使用机器的功能。



- 当前选中菜单旁会出现星号 (*)。
- 根据选项的不同，某些菜单可能不会显示。这种情况下，此功能不适用于您的机器。
- 根据机器的选件，某些菜单的名称可能与您的机器不同。

访问菜单

- 1 根据要使用的功能，从控制面板中选择“传真”、“复印”或“扫描”按钮。
- 2 选择  (菜单)，直至您需要的菜单出现在显示屏的最后一行，然后按 **OK**。
- 3 按左/右箭头，直到出现需要的菜单项，然后按 **OK**。
- 4 如果设置项有子菜单，则重复步骤 3。
- 5 按左/右箭头以访问所需的值。
- 6 按 **OK** 保存所作的选择。
- 7 按  (**Stop/Clear**) 返回就绪模式。

项目	选项	
传真功能	暗度	浅+5-浅+1 正常 深+1-深+5
	对比度	浅+5-浅+1 正常 深+1-深+5
	分辨率	标准 精细 超精细 照片传真 彩色传真
	扫描范围	
	多方发送	
	延迟发送	

菜单概述

项目	选项	
传真功能	优先发送	
	转发	传真 PC
	安全接收	打开 关闭 打印
	添加页面	
	取消作业	
传真设置	发送	重拨次数 重拨期限 拨号前缀 ECM 模式 发送报告 图像 TCR 拨号模式 ^a

项目	选项	
传真设置	接收	接收模式 响铃应答 接收署名盖章 接收开始代码 自动缩小 废弃尺寸 垃圾传真设置 DRPD模式 双面打印
	更改默认设置	分辨率 暗度 对比度 扫描范围
	自动报告	打开 关闭
复印功能	扫描范围	
	缩小/放大	
	暗度	浅+5-浅+1 正常 深+1-深+5

菜单概述

项目	选项	
复印功能	对比度	浅+5-浅+1 正常 深+1-深+5
	原稿类型	文本 文本/ 照片 照片
	版式	正常 2页缩印 4页缩印 ID复印 海报复印 克隆复印
	调节背景	关闭 自动 增强级别 1 增强级别 2 清除级别 1-清除级别 4
双面	关闭 1->2长边 1->2短边	

项目	选项		
复印设置	更改默认设置	扫描范围 份数 复印分页 缩小/放大 双面 暗度 对比度 原稿类型 调节背景	
	打印设置	方向	纵向 横向
		双面	关闭 1->2长边 1->2短边
	份数	[1-999]:1	
分辨率	600 dpi-普通 1200 dpi-最佳		
暗度	正常 浅色 深色		

菜单概述

项目	选项	
打印设置	文字加强	关闭 最小值 中 最大值
	自动归位	LF LF+CR
	模拟	模拟类型 设置

项目	选项	
系统设置	设备设置	设备ID 传真号码 日期和时间 时钟模式 语言 节能 叫醒事件 系统超时 作业超时 高度调整 自动继续 ^b 纸张不相符 纸张更换 ^b 打印空白页 节省炭粉 环保设置
	纸张设置	纸张大小 纸张类型 纸张来源 边距

菜单概述

项目	选项	
系统设置	声音/音量	按键声音 警报声音 喇叭 振铃音
	报告	所有报告 配置 耗材信息 位置簿 发送传真 发送的传真 接收到的传真 计划作业 垃圾传真 网路配置 使用计数器 传真选项
	维护	清除已空消息 ^c 耗材寿命 序列号 墨粉不足警报

项目	选项	
系统设置	清除设置	所有设置 打印设置 传真设置 复印设置 系统设置 网路设置 位置簿 发送的传真 接收到的传真

菜单概述

项目	选项	
网路	TCP/IP (IPv4)	DHCP
		BOOTP
		静态
	TCP/IP (IPv6)	激活 IPv6
	配置 DHCPv6	
Ethernet 速度	立即	
	10Mbps半双工	
	10Mbps全双工	
	100Mbps半双工	
	100Mbps全双工	
清除设置		
网路配置		

- a. 该设置是否可用取决于您所在的国家/地区。
- b. 仅当启用“纸张不匹配”时，显示该选项。
- c. 仅当墨盒中剩余少量墨粉时，显示该选项。

更改显示语言

要更改控制板上显示的语言，请执行以下步骤

- 1 从控制面板中依次选择  (菜单) > 系统设置 > 设备设置 > 语言。

 可能需要按 **OK** 才能导航到下层菜单。

- 2 选择要在控制面板中显示的语言。
- 3 按 **OK** 按钮保存所作的选择。

介质与纸盘

本章将介绍将打印介质装入机器的方法。



- 使用不符合这些规格要求的打印介质可能会引起各种问题，或导致需要维修。此类维修不在 **Dell** 的保修或服务协议之列。
- 切勿将喷墨照片纸与此机器配合使用。这样做可能会对打印机造成损坏。
- 使用易燃的打印介质可能会引起火灾。
- 请使用指定的打印介质（请参见第 92 页上的“打印介质规格”）。



使用易燃的介质或将异物留在打印机中可能会导致设备过热，在少数情况下可能会引起火灾。

纸盘概述

要更改大小，需要调节纸张导板。

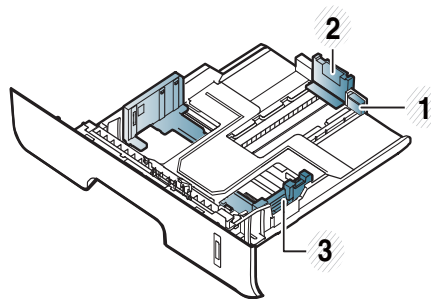

- 1 纸盘延伸导板
- 2 纸张长度导板
- 3 纸张宽度导板



如果不调节导板，它可能导致纸张套准、图像歪斜或卡纸。

介质与纸盘



纸量指示器将显示纸盘中纸张的数量。

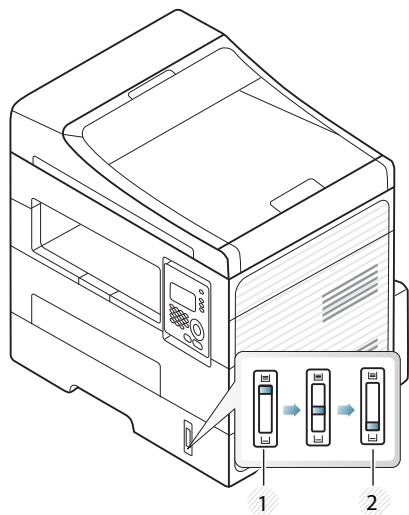

- 1 完全
- 2 用尽

双面打印可用的纸张类型

双面打印可用的纸张类型因机器所使用的电压不同而异。请参阅下表。

电压	可用纸张
110V	Letter、Legal、US Folio、Oficio
220V	A4

介质与纸盘

在纸盘中装纸

 使用纸盘打印时，不要在手动进纸器中装入纸张，这样可能造成卡纸。

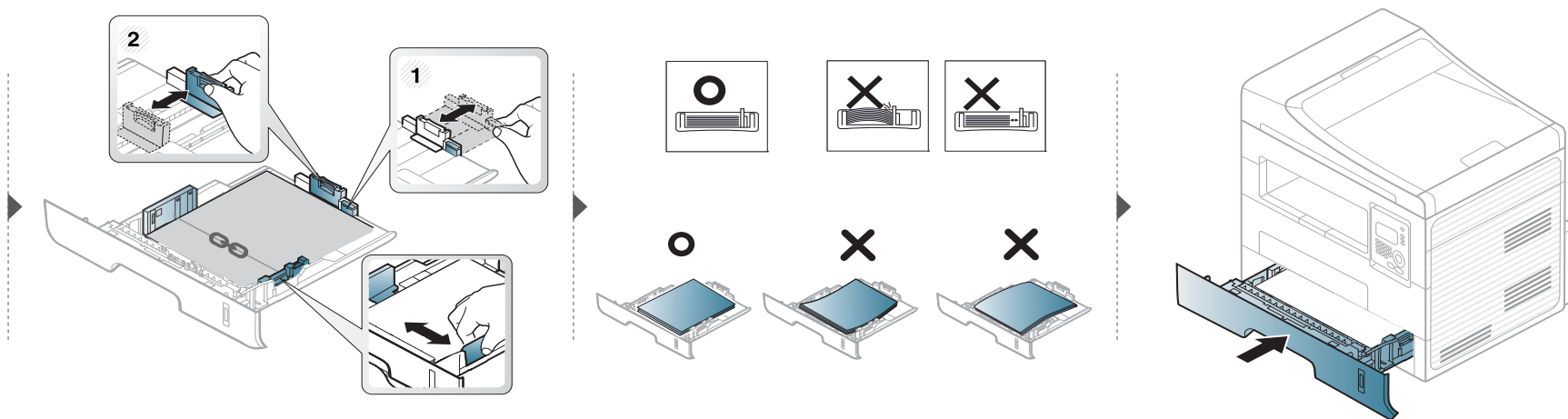
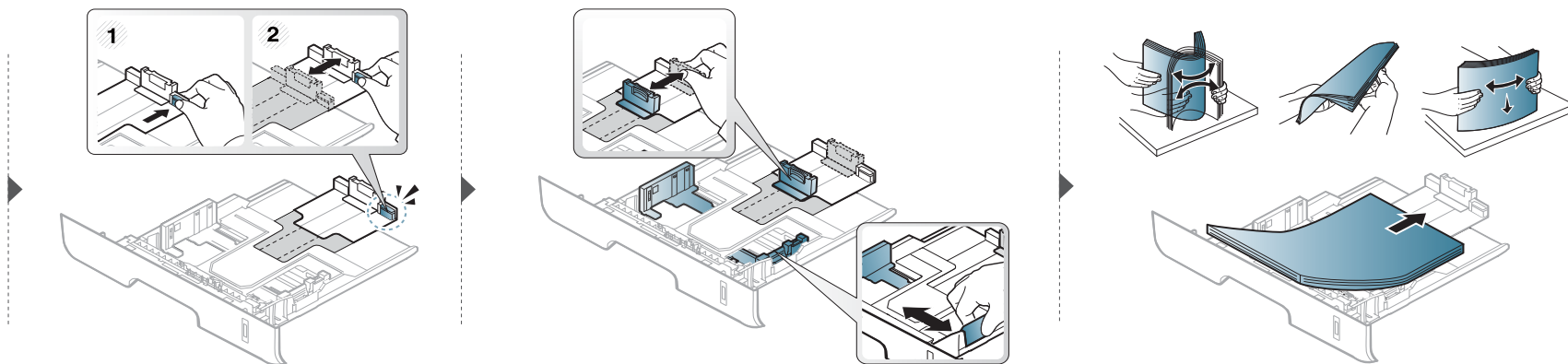

装入手动进纸器

手动进纸器可放置特殊大小和类型的打印介质，如明信片、便笺卡片和信封（请参见第 92 页上的“打印介质规格”）。



有关使用手动进纸器的提示

- 在手动进纸器中一次只放一种类型、大小和重量的打印介质。
- 为了防止在打印时卡纸，在手动进纸器中还有纸张时请不要加纸。
- 装入打印介质时，应按打印面朝上将介质置于纸盘中央，并使上边缘首先进入手动进纸器。
- 为了确保打印质量和避免卡纸，仅装入可用纸张（请参见第 92 页上的“打印介质规格”）。
- 将明信片、信封和标签装入手动进纸器之前，应首先压平上面的任何褶皱。
- 打印特殊介质时，必须遵循装纸准则（请参见第 37 页上的“在特殊介质上打印”）。
- 如果在使用手动进纸器打印时纸张重叠，请打开纸盘并取出纸张，然后重新打印。
- 如果在打印过程中进纸不畅，请手动推纸，直至其开始自动进纸。
- 当机器处于省电模式时，它不会从手动进纸器进纸。在使用手动进纸器之前按电源按钮，唤醒机器。

介质与纸盘

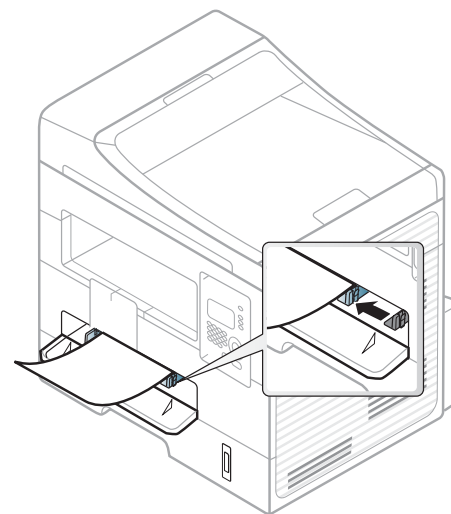
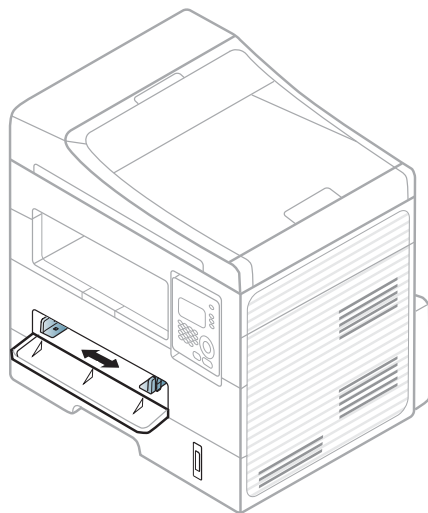
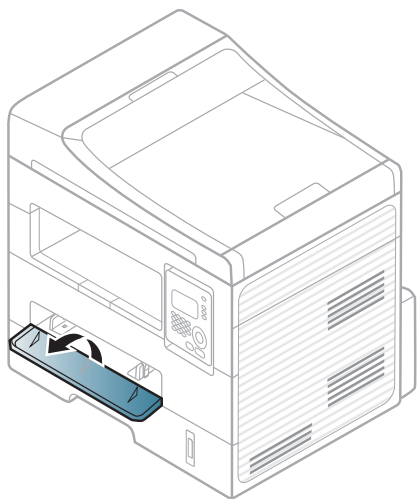

介质与纸盘

在特殊介质上打印

下表所示为各纸盘可用的特殊介质。

打印首选项中还显示介质。要获得最高打印质量，从打印首选项窗口 > 纸张选项卡 > 纸张类型中选择正确的介质类型（请参见第 47 页上的“打开打印首选项”）。

例如，如果要在标签上打印，为纸张类型选择纸张类型。



- 当使用特殊介质时，我们建议您一次仅进一张纸（请参见第 92 页上的“打印介质规格”）。
- 打印特殊介质（面朝上）
如果打印特殊介质时出现卷曲、起皱、折叠或粗黑的行，请打开后盖，然后重试打印。在打印期间让后盖保持打开。

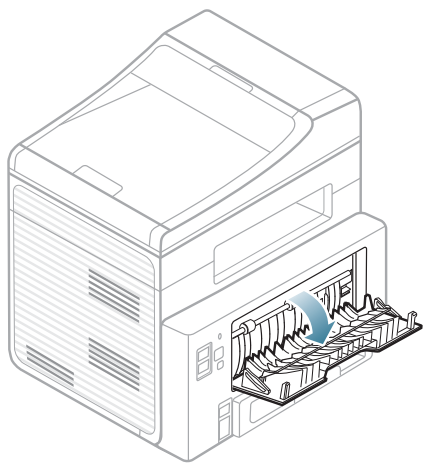

有关每张纸的重量，请参阅第 92 页上的“打印介质规格”。

类型	纸盘	手动进纸器
普通纸	●	●
厚纸	●	●
特厚纸		●
薄纸	●	●
Bond 纸	●	●
彩色		●
卡片纸	●	●
标签		●
透明胶片		●
信封		●
厚纸信封		●
预印纸		●
棉质纸		●
再生纸	●	●
存档纸	●	●

(●: 支持, 空白: 不提供)

介质与纸盘

信封

能否在信封上成功打印取决于信封的质量。

要打印信封，如下图所示放置信封。

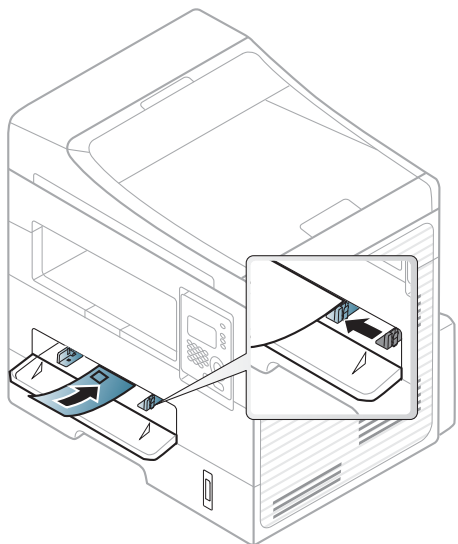

如果打印信封时出现起皱、折叠或粗黑的行，请打开后盖，然后重试打印。在打印期间让后盖保持打开。

- 选择信封时，请考虑以下因素
 - **重量:** 不应超过 90 g/m^2 ，否则会卡纸。
 - **构造:** 应将信封先放平，卷曲度应小于 6 毫米，且信封内不能有空气。
 - **状况:** 不应有褶皱、缺口或其他损坏。
 - **温度:** 操作过程中应当能经受机器热量和压力。

- 只使用结构合理、折叠平整的信封。
- 请勿使用贴有邮票的信封。
- 请勿使用带有夹子、咬合装置、窗口、涂层内衬、自粘性封条或其他合成材料的信封。
- 请勿使用已破损或劣质信封。
- 确保信封两端的密封边一直延伸到信封角。

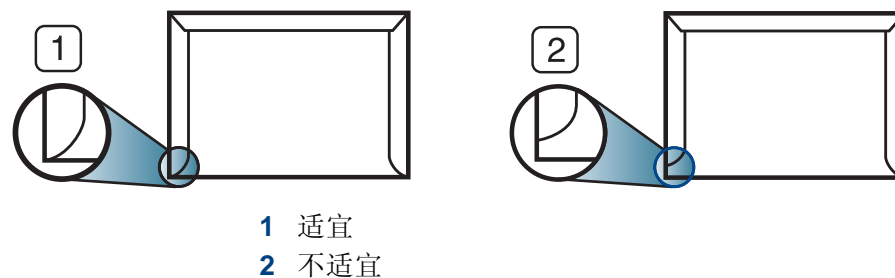

- 已揭开粘合条的信封或者用多个封口叠在一起进行封合的信封必须使用符合机器熔融温度的粘合剂，该温度为 0.1 秒内约为 170°C 。额外的信舌和封条会导致信封出现褶皱、折痕或卡纸现象，甚至可能损坏定影器。
- 为获得最佳打印质量，页边距与信封边缘的距离不得小于 15 毫米。
- 避免在信封接缝重叠的区域打印。

介质与纸盘

透明胶片

为避免损坏机器，请仅使用专门为激光打印机设计的透明胶片。

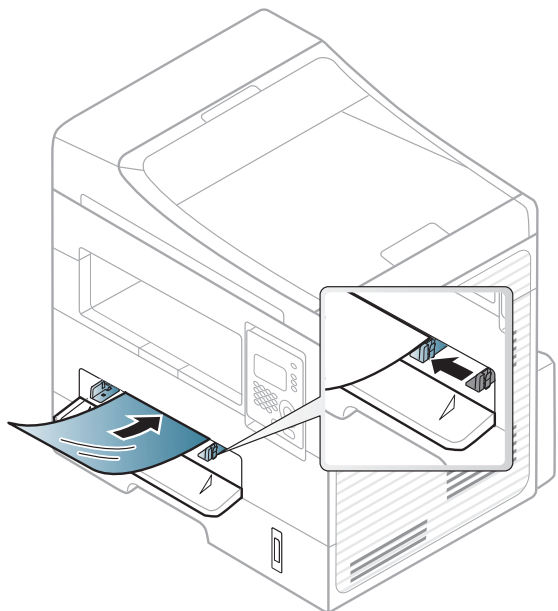

- 必须能经受机器的热熔温度。
- 从机器中取出透明胶片后，将其置于平坦的表面。
- 不要将未使用的透明胶片长时间搁置在纸盘中。否则，灰尘可能会在透明胶片上堆积，导致打印件上出现污点。
- 为避免指印弄脏透明胶片，应小心取放。
- 为避免褪色，请勿将打印的透明胶片长时间暴露在阳光下。
- 确保透明胶片无褶皱、卷曲，且边缘没有任何破损。
- 请勿使用与衬纸分离的透明胶片。

- 为了防止透明胶片粘在一起，开始打印输出时请不要将打印好的透明胶片堆放在一起。
- 推荐的介质：用于由 Xerox 所出品彩色激光打印机的透明胶片，如 3R 91331 (A4)，3R 2780 (Letter)。

标签纸

请仅使用专为激光打印机设计的标签，以免损坏机器。

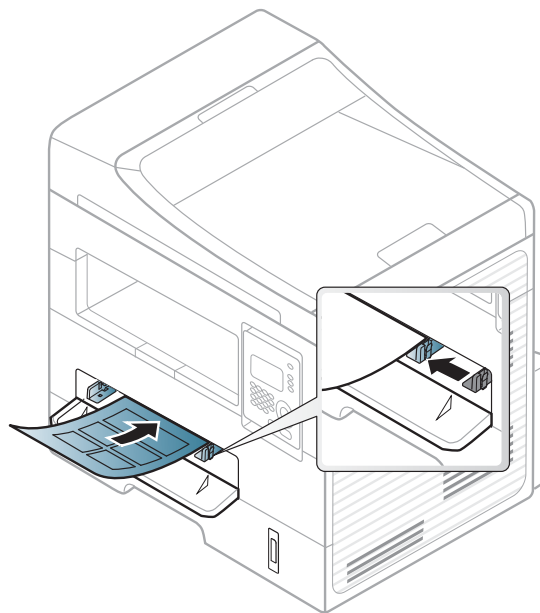

- 选择标签时，请考虑以下因素
 - **粘合材料：**应当能在机器的热熔温度下保持稳定。请检查机器规格以查看热熔温度（约 170 °C）。

介质与纸盘

- **布局:** 只使用彼此之间没有露出衬纸的标签。标签间的空隙会让标签脱离衬纸，从而导致严重卡纸。
- **卷曲:** 必须放平，在各个方向上的卷曲度都不能超过 **13 毫米**。
- **状况:** 请勿使用起皱、发泡或有分离迹象的标签。
- 确保标签之间没有裸露的粘合材料。裸露区域可使标签在打印期间脱离，从而导致卡纸。暴露的粘合材料还会损坏机器组件。
- 请勿在机器上多次运行一张由多个标签组成的纸张。背胶只能通过机器一次。
- 请勿使用与衬纸分离的标签，以及起皱、起泡或损坏的标签。

卡片纸/自定义大小的纸张

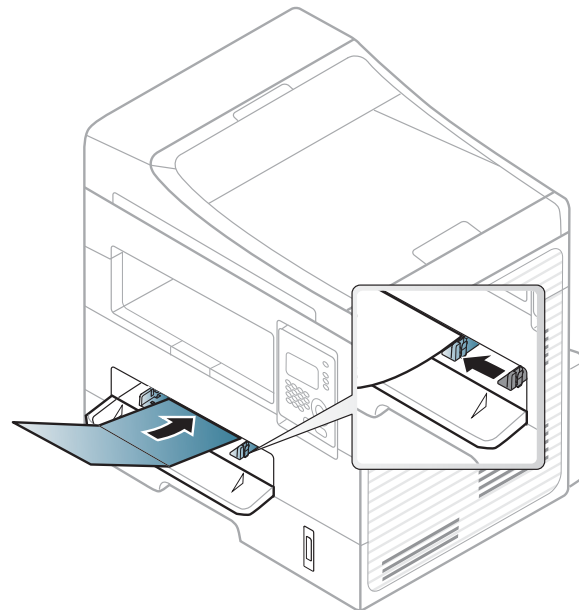

- 在软件应用程序中，介质页边距应至少设置为 **6.4 毫米**。

介质与纸盘

预印纸

当装入预印纸时，打印过的一面应朝上，并且让未卷曲边位于前部。如遇到进纸问题，请将纸张翻转。请注意，这种情况下无法保证打印质量。

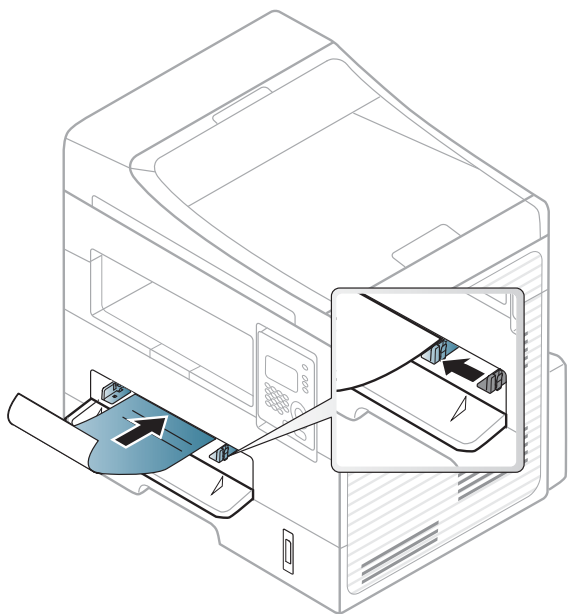

- 必须使用耐热墨水打印，在机器的热熔温度下（约 170 °C），这种墨水在 0.1 秒内不会融化、蒸发或释放出有害气体。
- 预印纸油墨必须具有非易燃性，不得对机器辊产生不利影响。
- 在装入预印纸之前，请确认纸上的油墨已干。在定影过程中，湿油墨可能会从预印纸上脱落，从而降低打印质量。

设置纸张大小和类型

在纸盘中装入纸张后，使用控制面板按钮设置纸张大小和类型。



对于某些型号，可能需要按**OK**才能导航到下层菜单。

- 1 从控制面板中选择  (菜单) > 系统设置 > 纸张设置 > 纸张大小或纸张类型。
- 2 选择纸盘和所需选项。
- 3 按 **OK** 按钮保存所作的选择。



- 从打印机驱动程序进行的设置将覆盖控制面板上的设置。
 - a 如果要从应用程序打印，请打开应用程序，然后打开打印菜单。
 - b 打开**打印首选项**（请参见第 47 页上的“打开打印首选项”）。
 - c 按**纸张**选项卡并选择适当的纸张。
- 如果要使用帐单纸等特殊大小的纸张，请在**打印首选项**中依次选择**纸张选项卡 > 尺寸 > 编辑...**并设置**自定义纸张尺寸设置**（请参见第 47 页上的“打开打印首选项”）。

介质与纸盘

准备原件

- 请勿装入小于 142 × 148 毫米或大于 216 × 356 毫米的纸张。
- 为了避免卡纸、打印质量不佳以及机器受损的情况出现，不得试图装入下列类型纸张。
 - 复写纸或背面可复写的纸张
 - 涂层纸
 - 葱皮纸或薄纸
 - 起皱或有折痕的纸
 - 卷曲或光泽纸
 - 撕裂的纸张
- 装入前请取下所有订书钉和回形针。
- 装入前请确保纸张上的胶水、油墨或修正液完全变干。
- 请勿装入纸张大小或重量不同的原件。
- 请勿装入书册、小册子、透明胶片或其他特殊性质的文档。

装入原件

您可以使用扫描仪玻璃板或进稿器装入原件，以进行复印、扫描和发送传真。

在扫描仪玻璃板上

使用扫描仪玻璃板，可以复印或扫描原件。可以获得最佳扫描质量，尤其是对于彩色或灰度图像。确保进纸器中无任何原件。如果在进纸器中检测到原件，则其优先级会高于扫描仪玻璃板上的原件。

- 1 提起并打开扫描仪盖。

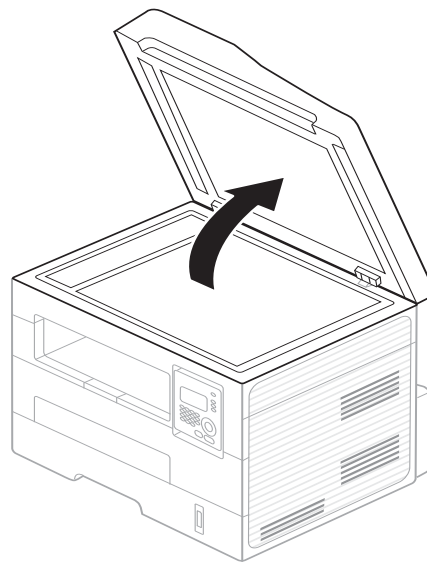

介质与纸盘

- 2 将原件正面朝下放置在扫描仪玻璃板上。将其与玻璃板左上角的定位指示对齐。

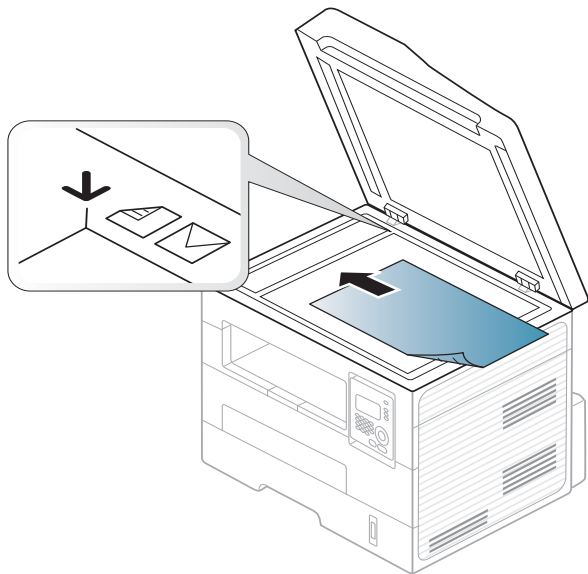

- 3 合上扫描仪盖。



- 复印时如果让扫描仪盖保持打开状态，则会影响复印质量，且会增加墨粉用量。
- 扫描仪玻璃板上如有灰尘，可能会使打印件出现黑点。请务必使其保持清洁（请参见第 68 页上的“清洁机器”）。
- 如果是复印书籍或杂志中的某页，请提起扫描仪盖，直到其转轴与挡块相触，然后合上扫描仪盖。如果书籍或杂志厚度超过 30 毫米，则应打开扫描仪盖开始复印。



- 请注意不要打破扫描仪玻璃板。可能会导致您受伤。
- 关闭扫描仪盖时不要将手放进扫描仪。扫描仪盖会掉在您的手上，导致受伤。
- 在复印或扫描过程中，请不要注视从扫描仪内部发出的强光。此光会对眼睛有害。

在进纸器中

使用进稿器时，一次作业最多可以装入 40 张纸 (75 g/m²)。

- 1 请在装入原件之前将纸摞边弯折或成扇形展开，使纸张分离。

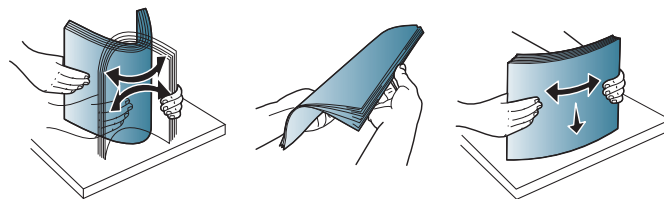

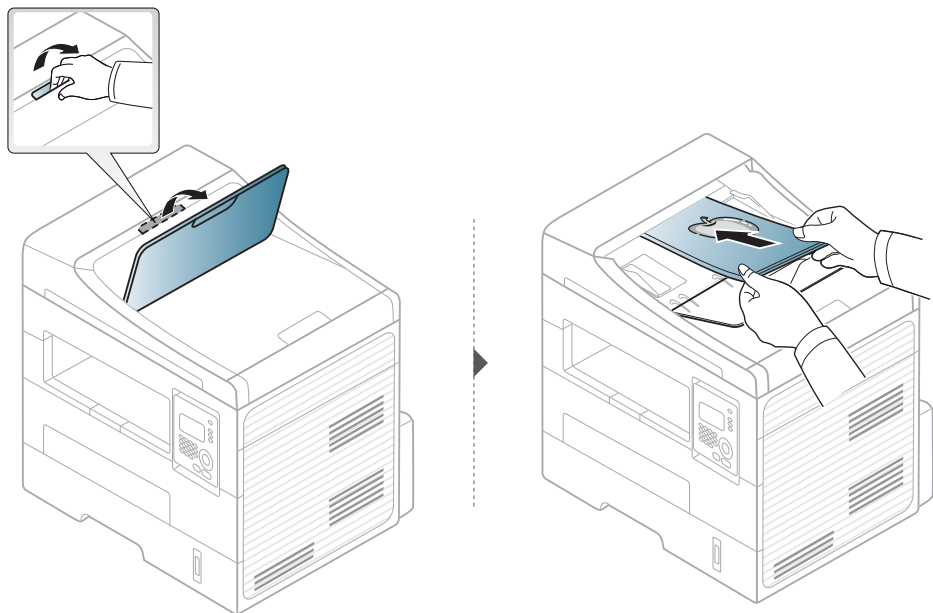

介质与纸盘

- 2 将原件正面朝上装入进稿器输入纸盘。确保原件纸叠底端与进纸纸盘上标记的纸张大小相符。

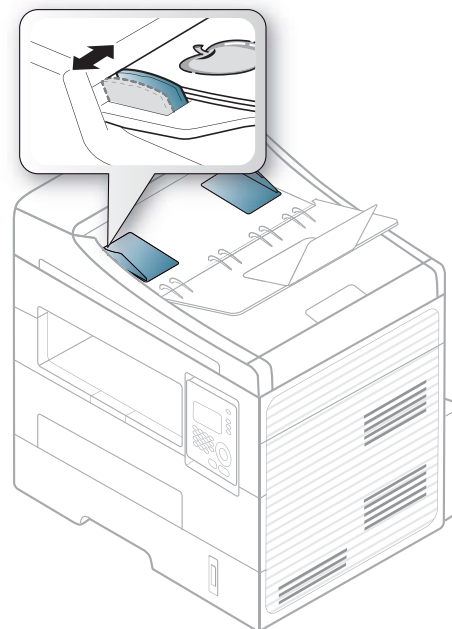

- 3 按照纸张大小调节进纸器宽度导板。



- 如果进纸器玻璃板上积有灰尘，则会导致印件上出现黑线。必须始终保持玻璃板清洁（请参见第 68 页上的“清洁机器”）。
- 要使用 ADF 在纸张两面打印，从控制面板中按  (复印) >  (菜单) > 复印功能 > 双面 > 1->2长边或1->2短边并在纸张一面打印，然后重新装入该页并在另一面打印。

基本打印



有关特殊打印功能，请参阅《高级指南》（请参见第 151 页上的“使用高级打印功能”）。

正在打印



如果您使用 Macintosh 或 Linux 操作系统，请参阅第 156 页上的“Macintosh 打印”或第 157 页上的“Linux 打印”。

以下打印首选项窗口适用于 Windows 7 中的记事本。

- 1 打开要打印的文档。
- 2 从文件菜单中选择打印。

- 3 从选择打印机列表中选择机器。

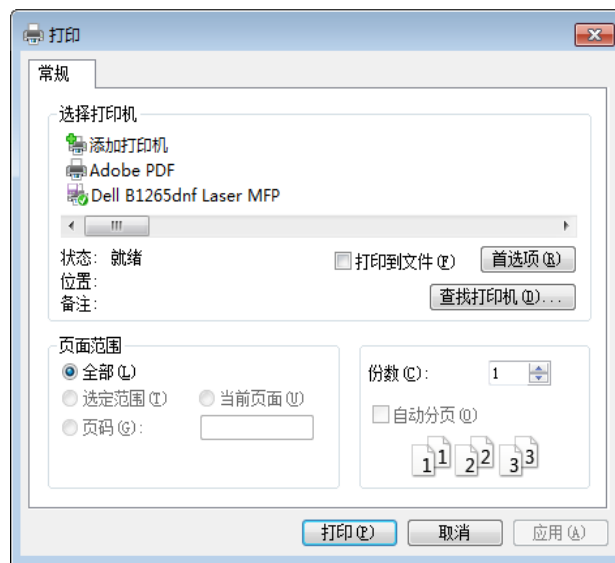

- 4 份数与打印范围等基本打印设置可在打印窗口中选择。



要充分利用高级打印功能，单击打印窗口中的属性或首选项（请参见第 47 页上的“打开打印首选项”）。

- 5 要开始打印作业，请在打印窗口中单击打印或确定。

基本打印

取消打印作业





如果打印作业在打印队列或打印假脱机服务中等候，请如下取消作业：

- 您只需双击 **Windows** 任务栏中的机器图标 () 即可访问此窗口。
- 也可以按控制面板中的  (**Stop/Clear**) 取消当前作业。

基本打印

打开打印首选项



- 在本用户指南中出现的**打印首选项**窗口会因所使用的机器不同而有所差异。
- 当您在 **打印首选项** 中选择一个选项时，您会看到一个警示标记  或 。  号表示您可以选择该选项，但不建议作出如此选择，  号表示鉴于机器的设置或环境，您不可选择该选项。

- 1 打开要打印的文档。
- 2 从文件菜单中选择**打印**。将显示**打印窗口**。
- 3 从**选择打印机**中选择机器。

4 单击**属性或首选项**。

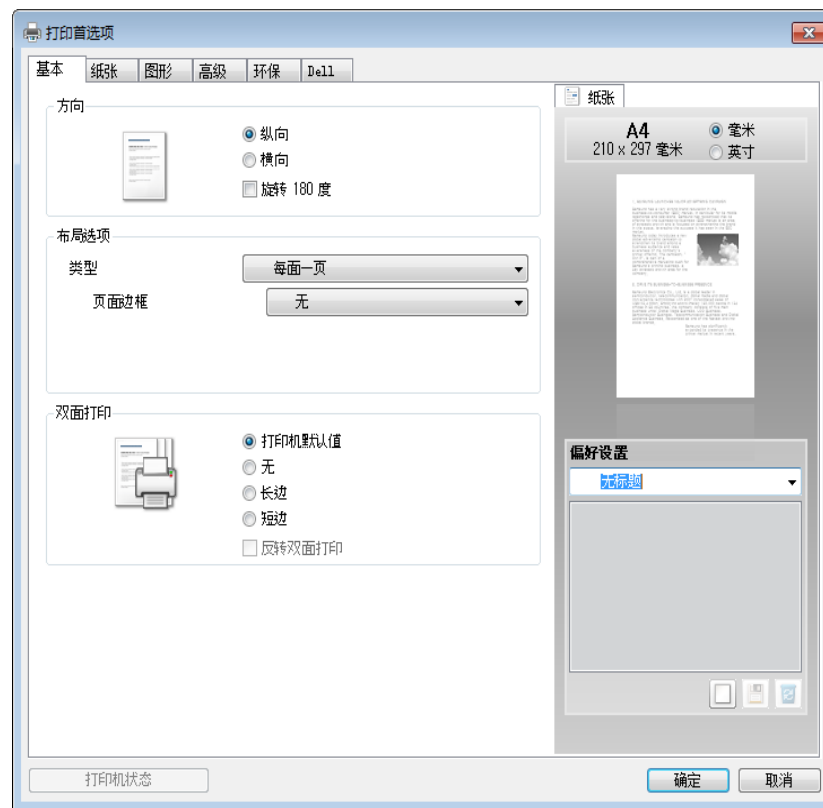

可使用**打印机状态**按钮检查机器的当前状态（请参见第 184 页上的“使用 Dell 打印机状态”）。

基本打印

使用偏好设置

借助各个首选项选项卡上的 **偏好设置** 选项 (**Dell** 选项卡除外)，可以保存当前的首选项设置供日后使用。



要保存**偏好设置**项，请执行以下步骤

- 1 按需更改各选项卡上的设置。
- 2 在**偏好设置**输入框中输入项目名称。



- 3 单击  (**添加**)。当保存**偏好设置**时，当前所有驱动程序设置会随之保存。



选择多个选项，然后单击  (**更新**)，设置将添加到您所做的偏好设置中。要使用已保存的设置，请从**偏好设置**下拉列表中进行选择。此时机器设置为根据您选择的设置进行打印。要删除已保存的设置，请从**偏好设置**下拉列表中选择它并单击  (**删除**)。

还可以从 **偏好设置** 下拉列表中选择 **默认偏好设置**，从而恢复打印机驱动程序的默认设置。

使用帮助

在**打印首选项**窗口中单击要查看的选项，然后按键盘上的 **F1** 键。

环保打印

Eco功能可减少墨粉消耗和纸张用量。**Eco** 功能可以帮助您节省打印资源并实现环保打印。

在控制面板中按  (**Eco**) 按钮将启用环保模式。环保模式的默认设置为**双面打印 (长边)**、**每面多页 (2)**、**跳过空白页**以及**省墨**。

基本打印

在控制面板上设置环保模式



- 从打印机驱动程序进行的设置将覆盖控制面板上的设置。
- 访问菜单可能因型号不同而异（请参见第 25 页上的“访问菜单”）。
- 可能需要按 **OK** 才能导航到下层菜单。

1 从控制面板中依次选择  (菜单) > 系统设置 > 设备设置 > 环保设置。

2 选择所需选项并按 **OK**。

- **默认模式:** 选择它可打开或关闭环保模式。（双面打印（长边）/ 省墨/2 页缩印/跳过空白页）
 - **关闭** 将环保模式设置为关闭。
 - **打开** 将环保模式设置为打开。



如果通过 **Embedded Web Service**（设置选项卡 > 机器设置 > 系统 > 环保 > 设置）为环保模式设置密码，将显示 **强制** 消息。必须输入密码才能更改环保模式状态。

- **更改模板:** 遵循 **Embedded Web Service** 的设置。选择该项之前，您必须通过 **Embedded Web Service > 设置选项卡 > 机器设置 > 系统 > 环保 > 设置** 设置环保功能。

3 按 **OK** 按钮保存所作的选择。

选择驱动程序的环保模式

打开 **Eco** 选项卡进行环保模式设置。如果看到环保图像 ()，表明当前已启用环保模式。

环保选项

- **打印机缺省值:** 遵循机器控制面板中的设置。
- **无:** 禁用环保模式。
- **环保打印:** 启用环保模式。激活要使用的各种环保项。
- **密码:** 如果管理器已启用环保模式，您必须输入密码才能更改状态。

结果模拟器

结果模拟器 显示根据所选设置二氧化碳排放、用电量的减少情况和纸张节省情况。



- 结果计算以禁用环保模式时完整打印一百张纸（无空白页）为基础。
- 请参阅 **IEA**、日本总务省指数以及 www.remanufacturing.org.uk 的二氧化碳、能源和纸张计算系数。每个模型的指数不同。
- 打印模式下的耗电量是指此机器的平均打印耗电量。
- 实际节省量或减少量可能因所使用的操作系统、计算性能、应用软件、连接方法、介质类型、介质尺寸、作业复杂性等不同而异。

基本复印



有关特殊打印功能，请参阅《高级指南》（请参见第 133 页上的“复印菜单”）。

基本复印

- 1 选择控制面板上的 （复印）。
- 2 将单页文档正面朝下放在文档玻璃板上，或者将文档正面朝上装入进稿器（请参见第 42 页上的“装入原件”）。
- 3 如果需要自定义包括**缩小/放大**、**暗度**、**对比度**和**原始**等在内的复印设置，请使用控制面板按钮（请参见第 50 页上的“更改每次复印的设置”）。
- 4 如果需要，使用箭头或数字键盘输入复印份数。
- 5 按  (Start)。



如果需要在操作期间取消复印作业，按  (Stop/Clear)，复印将停止。

更改每次复印的设置

本机提供复印的默认设置，使您可以快速，轻松地进行复印。但是如果每次复印都希望更改选项，请使用控制面板上的复印功能按钮。



- 如果在设置复印选项时按  (Stop/Clear)，则为当前复印作业设置的所有选项都将取消并恢复默认状态。或者，它们将在完成正在进行的复印后自动恢复默认状态。
- 访问菜单可能因型号不同而异（请参见第 25 页上的“访问菜单”）。
- 可能需要按 **OK** 才能导航到下层菜单。

明暗度

如果原件包含模糊标记和深色图像，您可以调节亮度，使复印件易于阅读。



- 1 从控制面板中选择 （复印）>  (菜单) > 复印功能 >  (暗度)。
或从控制面板中选择  (暗度) 按钮。
- 2 选择所需选项并按 **OK**。
例如，**浅+5**为最浅，而**深+5**为最深。

基本复印

- 按  (Stop/Clear) 返回就绪模式。



暗度

对比度菜单允许您增加或降低图像明暗区域之间的差异。

- 从控制面板中选择  (复印) >  (菜单) > 复印功能 > 对比度。
- 选择所需选项并按**确定**。选择**深色**以提高对比度，选择**浅色**以降低对比度。
- 按  (Stop/Clear) 返回就绪模式。

原始

通过为当前复印作业选择文档类型，进行原始设置，从而提高复印质量。

- 从控制面板中选择  (复印) >  (菜单) > 复印功能 > 原稿类型类型。
- 选择所需选项并按**OK**。
 - 文本** 适用于内容主要是文本的原件。
 - 文本/照片**:适用于带有文本和照片的原件。

 如果打印输出中的文本模糊不清，请选择**文本**以打印出清晰的文本。

- 照片**: 适用于原件是照片的情况。

- 按  (Stop/Clear) 返回就绪模式。



缩小或放大的复印件

从扫描仪玻璃板复印原始文档时，可以将复印的图像尺寸缩小或放大**25%**到**400%**。





- 根据机型或可选商品的不同，可能不提供此功能（请参见第 7 页上的“多种功能”）。
- 如果机器设置为环保模式，则缩小和放大功能不可用。

从预定义的复印尺寸中选择

- 从控制面板中选择  (复印) >  (菜单) > 复印功能 > 缩小/放大。
- 选择所需选项并按**OK**。
- 按  (Stop/Clear) 返回就绪模式。

基本复印

通过直接输入缩放比例来缩放复印件

- 1 从控制面板中选择  (复印) >  (菜单) > 复印功能 > 缩小/放大 > 自定义。
- 2 使用数字键盘输入所需的复印大小。
- 3 按 **OK** 按钮保存所作的选择。
- 4 按  (**Stop/Clear**) 返回就绪模式。





进行缩小复印时，复印件底部可能会出现黑线。

身份证件复印

本机可以在一页纸上打印双面的原件。

机器将在纸张的上半部分打印原件的其中一面，在下半部分打印另一面，而不会缩小原件的尺寸。对于小尺寸文档的复印（如名片），此功能非常有用。



- 要使用此功能，原件必须放置在扫描仪玻璃板上。
- 如果机器设置为环保模式，则此功能不可用。
- 要提高图像质量，从控制面板中选择  (复印) >  (菜单) > 复印功能 > 原稿类型 > 照片。

- 1 按控制面板上的  (ID Copy)。
- 2 将原稿正面朝下放在扫描仪玻璃上带有箭头指示的地方（如图所示）。然后，合上扫描仪盖。

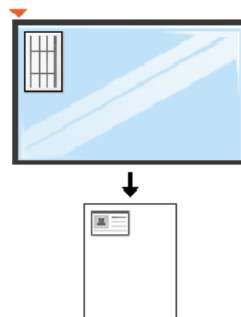

- 3 显示屏上会出现 **放入文档前端** 再按[开始]。
- 4 按**Start**。
机器将开始扫描正面，并显示**放入文档后端** 再按[开始]。

基本复印

- 5 翻转原件，并根据扫描仪玻璃板上所示的箭头将其放在扫描仪玻璃板上。然后，合上扫描仪盖。

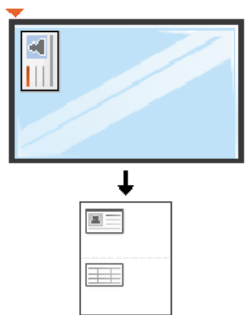

- 6 按**Start**。



- 如果不按  (**Start**) 按钮，将只复印正面。
- 如果原件大于可复印区域，则部分内容可能无法打印。

基本扫描



有关特殊扫描功能，请参阅高级指南（请参见第 161 页上的“扫描功能”）。

基本扫描

这是扫描原件的常规过程。

对于用 **USB** 方式连接的机器来说，这是一种基本扫描方法。



- 对于某些型号，可能需要按 **OK** 才能导航到下层菜单。
- 如果要使用网络扫描，请参阅高级指南（请参见第 164 页上的“从联网机器扫描”）。

1 将单页文档正面朝下放在文档玻璃板上，或者将文档正面朝上装入进稿器（请参见第 42 页上的“装入原件”）。

2 从控制面板中选择 （扫描）> **扫描到PC** > **本地PC**。



如果看到不可用消息，请检查端口连接或选择从设备面板启用扫描

（依次选择 **Dell 打印机管理器** >  切换到高级模式 > **扫描至 PC 设置**。

3 选择所需应用程序并按 **OK**。

默认设置为 **我的文档**。



可在其中添加或删除保存已扫描文件的文件夹 **Dell 打印机管理器** >



切换至高级模式。> **扫描至 PC 设置**。

4 选择所需选项并按 **OK**。

5 扫描即会开始。



扫描的图像保存在计算机的 **C:\Users\users name\MyDocuments** 中。保存文件夹可能会因您所使用的操作系统或应用程序的不同而有所差异。

基本传真



有关特殊传真功能，请参阅《高级指南》（请参见第 167 页上的“传真功能”）。



- 不能使用此机器通过 Internet 电话发送传真。有关更多信息，请咨询您的 Internet 服务提供商。
- 在为了使用传真机而连接电话线时，建议使用传统模拟电话服务（PSTN 公用电话交换网）。如果使用其他 Internet 服务（DSL, ISDN, VoIP），可以使用微过滤器提高连接质量。微过滤器可以消除不必要的噪音信号，提高连接质量或 Internet 质量。由于 DSL 微过滤器不随机提供，因此请联系 Internet 服务提供商，以了解使用 DSL 微过滤器的事宜。

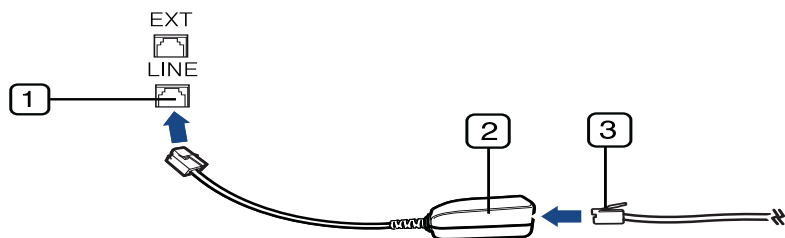

- 1 电话线端口
- 2 微过滤器
- 3 DSL 调制解调器 / 电话线
(请参见第 17 页上的“后视图”)。



准备发送传真

在发送或接收传真前，需将随机提供的线缆连接到墙壁上的电话插座中（请参见第 17 页上的“后视图”）。有关连接方法，请参考快速安装指南。在不同的国家和地区，电话连接的方法可能不同。

发送传真



- 当您放置原件时，可使用进纸器或扫描仪玻璃板。如果将原件同时放置在进纸器和扫描仪玻璃板上，则机器将先读取位于进纸器（其扫描优先级更高）上的原件。

- 1 将单页文档正面朝下放在文档玻璃板上，或者将文档正面朝上装入进稿器（请参见第 42 页上的“装入原件”）。
- 2 从控制面板中选择 （传真）。
- 3 根据您的传真需要调整分辨率和黑度（请参见第 57 页上的“调整文档设置”）。
- 4 输入目标传真号码。
- 5 按控制面板上的  (Start)。机器将开始扫描并将传真发送到目标。



基本传真



- 如果希望直接从计算机上发送传真，请使用 Dell 网络 PC 传真（请参见第 168 页上的“发送计算机中的传真”）。
- 如果要取消传真作业，请在机器开始传送前按  (Stop/Clear)。
- 如果使用扫描仪玻璃板，则机器将显示要求您放置另一页的消息。

手动发送传真

执行以下操作，使用控制面板上的  (On Hook Dial) 发送传真。如果您的机器是话筒型号，可使用话筒发送传真（请参见第 6 页上的“功能”）。



- 1 将单页文档正面朝下放在文档玻璃板上，或者将文档正面朝上装入进稿器（请参见第 42 页上的“装入原件”）。
- 2 从控制面板中选择  (传真)。
- 3 根据您的传真需要调整分辨率和黑度（请参见第 57 页上的“调整文档设置”）。
- 4 按控制面板上的  (On Hook Dial)，或拿起话筒。
- 5 使用控制面板上的数字键盘输入传真号码。
- 6 在听到远程传真机发出高音调的传真信号时，按控制面板中的  (Start)。

将传真发送至多个目标

您可以使用多路发送功能，将一个传真发送到多个位置。原件会自动存储在内存之中，然后发送到远程站点。发送之后，原件会自动从内存中清除（请参见第 6 页上的“功能”）。



如果选择超精细作为选项或者传真为彩色，则无法使用此功能发送传真。

- 1 将单页文档正面朝下放在文档玻璃板上，或者将文档正面朝上装入进稿器（请参见第 42 页上的“装入原件”）。
- 2 从控制面板中选择  (传真)。
- 3 根据您的传真需要调整分辨率和黑度（请参见第 57 页上的“调整文档设置”）。
- 4 从控制面板中选择  (菜单) > 传真功能 > 多方发送。
- 5 输入首台接收传真机的号码，然后按OK。
您可以按速拨号码或使用  (Address book) 按钮（请参见高级指南）。
- 6 输入第二个传真号码，然后按OK。
显示屏要求输入发送文档的另一个传真号码。

基本传真

- 7 要输入更多传真号码，请在出现**OK**时按 **是**，并重复步骤 5 和 6。您最多可以增加 10 个目标。

 输入一个组拨号码后，就不能再输入其他组拨号码了。

- 8 输入完传真号码后，按左/右箭头在**另一编号?**提示下选择**否**，然后按**OK**。

机器开始按输入顺序将传真发送到输入的号码。

接收传真

本机器出厂时被预设为传真模式。在接收传真时，机器以指定的响铃次数应答来电，并自动接收传真。



调整文档设置

在开始传真之前，根据原件的状态更改下列设置后，以获得最佳质量。

 可能需要按 **OK** 才能导航到下层菜单。

分辨率

使用基于文本的典型原件时，默认文档设置可以产生良好的传真效果。但在发送质量低劣的或含有照片的原件时，可以调整分辨率以获得更高质量的传真效果。

- 1 从控制面板中选择  (传真) >  (菜单) > 传真功能 > 分辨率。

- 2 选择所需选项并按**OK**。

- **标准**:字符为正常大小的原件。
- **精细**:含有小字符或细线的原件，或使用点阵式打印机打印的原件。
- **超精细**:含有非常精细内容的原件。仅当与您通信的机器也支持“超精细”分辨率的情况下，才能启用**超精细**模式。

 对于内存传输而言，**超精细**模式不可用。分辨率设置被自动更改为**精细**。

- 如果将机器分辨率设置为**超精细**，而与您通信的传真机不支持**超精细**分辨率，则机器将使用对方传真机支持的最高分辨率模式传送。

- **照片传真**:含有灰色阴影或照片的原件。
- **彩色传真**:带有颜色的原件。

基本传真



- 此模式下，内存传输不可用。
- 发送彩色传真的两个必备条件是：对方传真机支持彩色传真接收，您手动发送传真。





3 按  (Stop/Clear) 返回就绪模式。

暗度

可以选择原稿的暗度等级。



黑度设置适用于当前传真作业。要更改默认设置（请参见第 137 页上的“传真菜单”）。

- 1 从控制面板中选择  (传真) >  (菜单) > 传真功能 >  (暗度)。
- 2 选择所需的暗度。
- 3 按  (Stop/Clear) 返回就绪模式。



3. 维护

本章介绍有关订购机器的可用耗材、配件和维护零件的信息。

- 订购耗材和配件
- 可用耗材
- 摇匀墨粉
- 更换墨粉盒
- 监控耗材寿命
- 设置墨粉不足警报
- 清洁机器

60

61

64

65

66

67

68

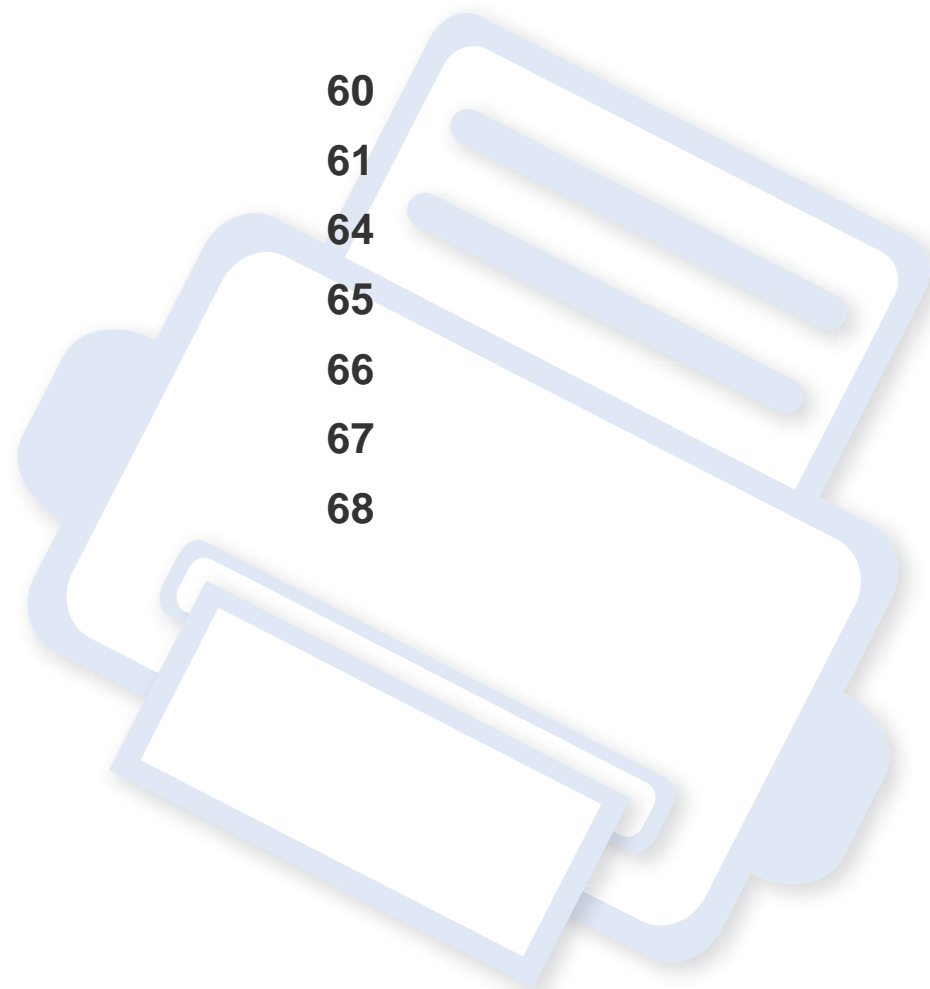

订购耗材和配件



不同国家/地区的可用配件不同。要获得可供应的耗材和维护部件的清单，请与您的销售代表联系。

要订购 Dell 授权的耗材、配件与维护零件，请访问 www.dell.com/supplies，或与机器购买地的 Dell 经销商或零售商联系。还可访问 www.dell.com 或 support.dell.com，选择所在的国家/地区以获得服务咨询的相关信息。

可用耗材

当耗材使用寿命结束时，您可以为您的机器订购以下类型的耗材：

类型	平均打印页数 ^a	零件名称
标准打印量墨粉盒	约 1,500 页	<ul style="list-style-type: none">• G9W85（除中国以外的所有国家/地区）
高打印量墨粉盒	约 2,500 页	<ul style="list-style-type: none">• DRYXV（除中国以外的所有国家/地区）• 10G0D（仅中国）

a. 额定打印量值符合 ISO/IEC 19752 标准。



根据选项、图像区域的百分比以及所使用的作业模式，墨粉盒的使用寿命可能不同。



购买新的墨粉盒或其他耗材时，只能在您使用机器的国家/地区购买。否则新墨粉盒和其他耗材可能无法兼容您的机器，因为这些会因国家/地区不同而存在差异。



Dell 不推荐使用非原装 Dell 墨粉盒，如重新装填或翻新的墨粉盒。Dell 不能保证非原装 Dell 墨粉盒的质量。机器保修不涵盖由于使用非原装 Dell 墨粉盒造成的服务或维修。

存放墨粉盒

墨粉盒包含光、温度和湿度敏感组件。Dell 建议用户遵循这些建议，使用新的 Dell 墨粉盒确保最佳性能、最高质量和最长寿命。

请将此墨粉盒存放在与要使用打印机的环境相同的环境中。该环境应处于受控制的温度和湿度条件下。墨粉盒在安装前不应该揭开原始包装—如果无原始包装，请用纸盖住墨粉盒的顶部开口处，然后将墨粉盒存放在阴暗机柜中。

揭开墨粉盒包装而不使用墨粉盒会显著缩短墨粉盒的使用寿命。不要将墨粉盒放在地板上。如果从打印机上取下墨粉盒，请按下述说明正确存放墨粉盒。

- 将墨粉盒存放在随原始包装提供的保护袋中。
- 存放时，应水平而不是垂直放置，并且与安装在机器中时具有相同朝上面。
- 切勿将耗材存放在任何以下环境中：
 - 温度超过 40 °C。
 - 湿度范围小于 20% 和大于 80%。
 - 湿度或温度急剧变化的环境。
 - 阳光或室内灯光直射。
 - 积满灰尘的位置。
 - 不要在汽车中存放太长时间。
 - 存在腐蚀性气体的环境。
 - 存在盐雾的环境。

处理说明

- 切勿接触硒鼓中感光鼓的表面。
- 切勿使墨粉盒受到不必要的震动或冲击。
- 切勿手动旋转感光鼓，尤其是反向旋转；否则会导致内部损坏和墨粉溢出。

墨粉盒使用

Dell 公司不建议，也不批准在本打印机中使用非 Dell 品牌墨粉盒，包括一般、商店品牌、重新装填或改装的墨粉盒。



Dell 的打印机保修不涵盖由于使用重新装填、改装或非 Dell 品牌墨粉盒而导致的机器损坏。

存放墨粉盒

预计墨粉盒寿命

预计墨粉盒寿命、墨粉盒寿命（或成像装置）打印量取决于打印作业所需的墨粉量。实际打印量可能不同，具体取决于所打印页面的打印密度、操作环境、图像区域百分比、打印间隔、介质类型和/或介质尺寸。例如，如果您打印大量图形，则将使用较多的墨粉，因此您可能需要较频繁地更换硒鼓。

摇匀墨粉

当墨粉盒即将达到使用寿命时:

- 出现白色条纹或字迹变淡和/或两侧密度不同。
- **Status LED** 呈红色闪烁。

此时通过摇匀墨粉盒内剩余的墨粉，可暂时改进打印质量。在某些情况下，即使摇匀墨粉之后仍然会出现白色条纹或字迹变淡的现象。



如果不慎将墨粉沾到衣物上，请用干布擦拭并用冷水清洗。热水会使墨粉渗入到衣服纤维中。



请勿接触墨粉盒下面的绿色部分。请使用墨粉盒上的手柄，以免触及此区域。

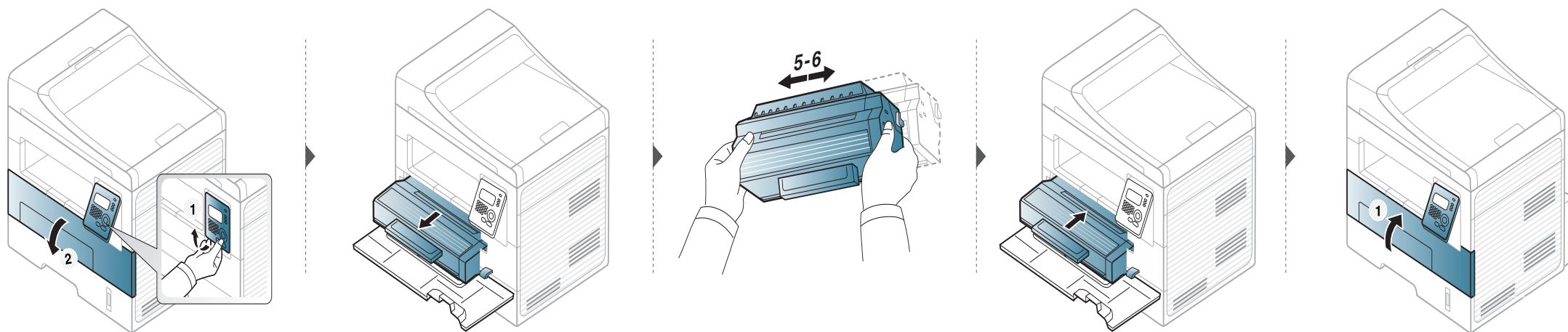

更换墨粉盒



- 请勿用刀子或剪子等锋利的物体来打开墨粉盒包装。这些器具可能会划伤墨粉盒的感光鼓。
- 如果不慎将墨粉沾到衣物上，请用干布擦拭并用冷水清洗。热水会使墨粉渗入到衣服纤维中。
- 充分摇匀墨粉盒，这可以提高初期打印质量。
- 请勿接触墨粉盒下面的绿色部分。请使用墨粉盒上的手柄，以免触及此区域。

墨粉盒使用寿命结束时，机器将停止打印。

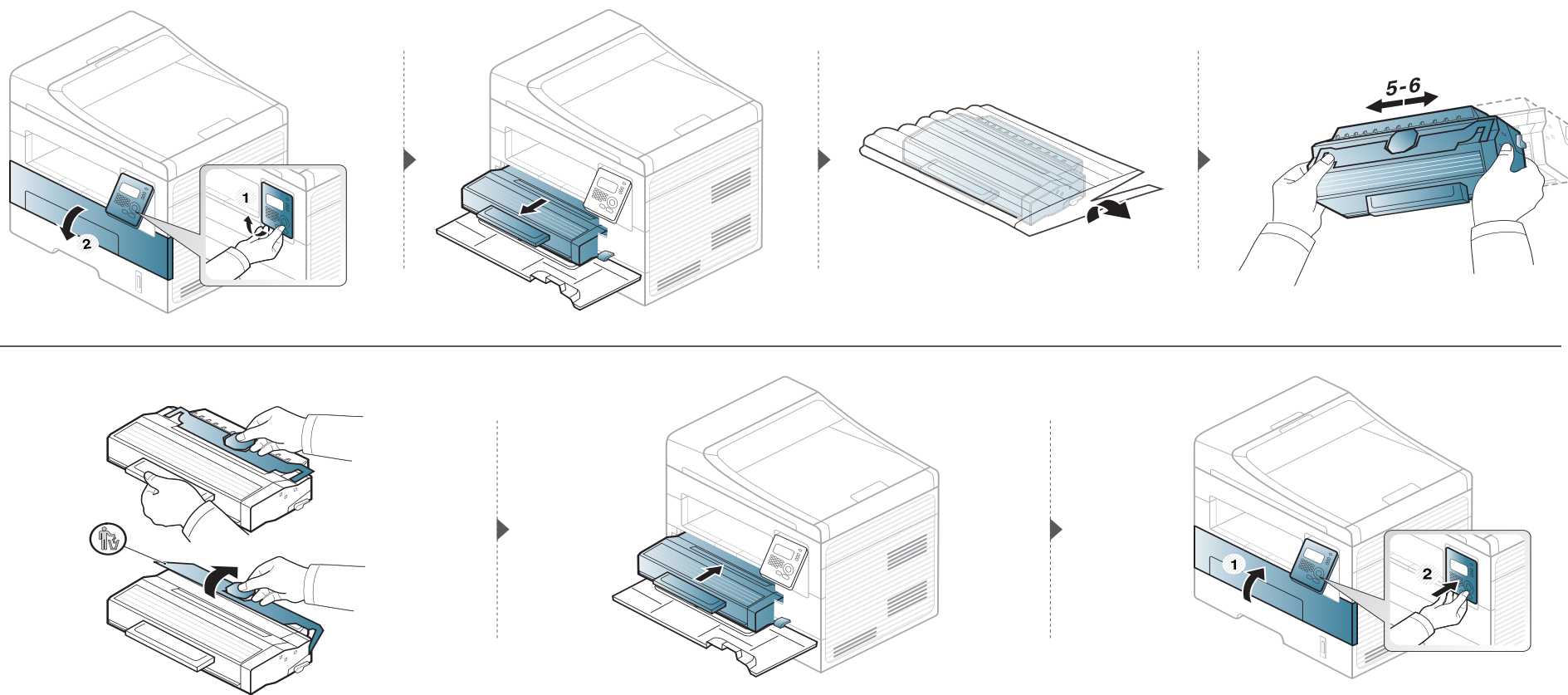



监控耗材寿命

如果经常发生卡纸或打印问题，请检查您的机器已经打印或扫描的页数。如有必要，更换相应零件。



对于某些型号，可能需要按**OK**才能导航到下层菜单。

- 1 从控制面板中依次选择  (菜单) > 系统设置 > 维护 > 耗材寿命。
- 2 选择所需选项并按**OK**。
 - **耗材信息** 打印耗材信息页。
 - **总寿命** 显示打印的总页数。
 - **ADF 扫描**:显示使用进稿器打印的页面的数量。
 - **平板扫描** 显示使用扫描仪玻璃板扫描的页面的数量。
- 3 按  (Stop/Clear) 返回就绪模式。

设置墨粉不足警报

墨盒中的墨粉量较小时，会通过消息或 LED 指示灯通知用户更换墨粉盒。可设置此选项，以决定是否使用此消息或 LED 指示灯。

- 1 从控制面板中依次选择  (菜单) > 系统设置 > 维护 > 墨粉不足警报。
- 2 选择所需选项。
- 3 按 **OK** 按钮保存所作的选择。

清洁机器

如果出现打印质量问题，或者您是在多尘的环境中使用您的机器，则需要定期清洁您的机器，从而确保最佳的打印状况以及延长机器的使用寿命。



- 如果使用含有大量酒精，溶剂或其他烈性物质的清洁剂清洁机壳会造成外壳褪色或变形。
- 如果您的机器或其周边区域粘上墨粉，则我们建议您使用蘸水的布或绵纸擦拭。如果使用吸尘器，则墨粉会被吹进空气中，这会对您的身体有害。
- 在打印过程中，纸屑、墨粉和灰尘颗粒会堆积在机器内部。这样会导致产生打印质量问题，例如：出现墨粉斑点或污点。清洁机器内部能够清除或减少这些问题。

清洁外部

用无绒软布清洁机壳。可用水稍微蘸湿软布，但注意不要让水滴到机器上或滴入机器。

清洁内部

在打印过程中，纸屑、墨粉和灰尘颗粒会堆积在机器内部。这样会导致产生打印质量问题，例如：出现墨粉斑点或污点。清洁机器内部能够清除或减少这些问题。

清洁机器



- 使用干燥的无绒抹布清洁机器。
- 如果机器有电源开关，请在清洁机器前关闭电源。
- 在打开前盖之前，首先关闭输出支架。

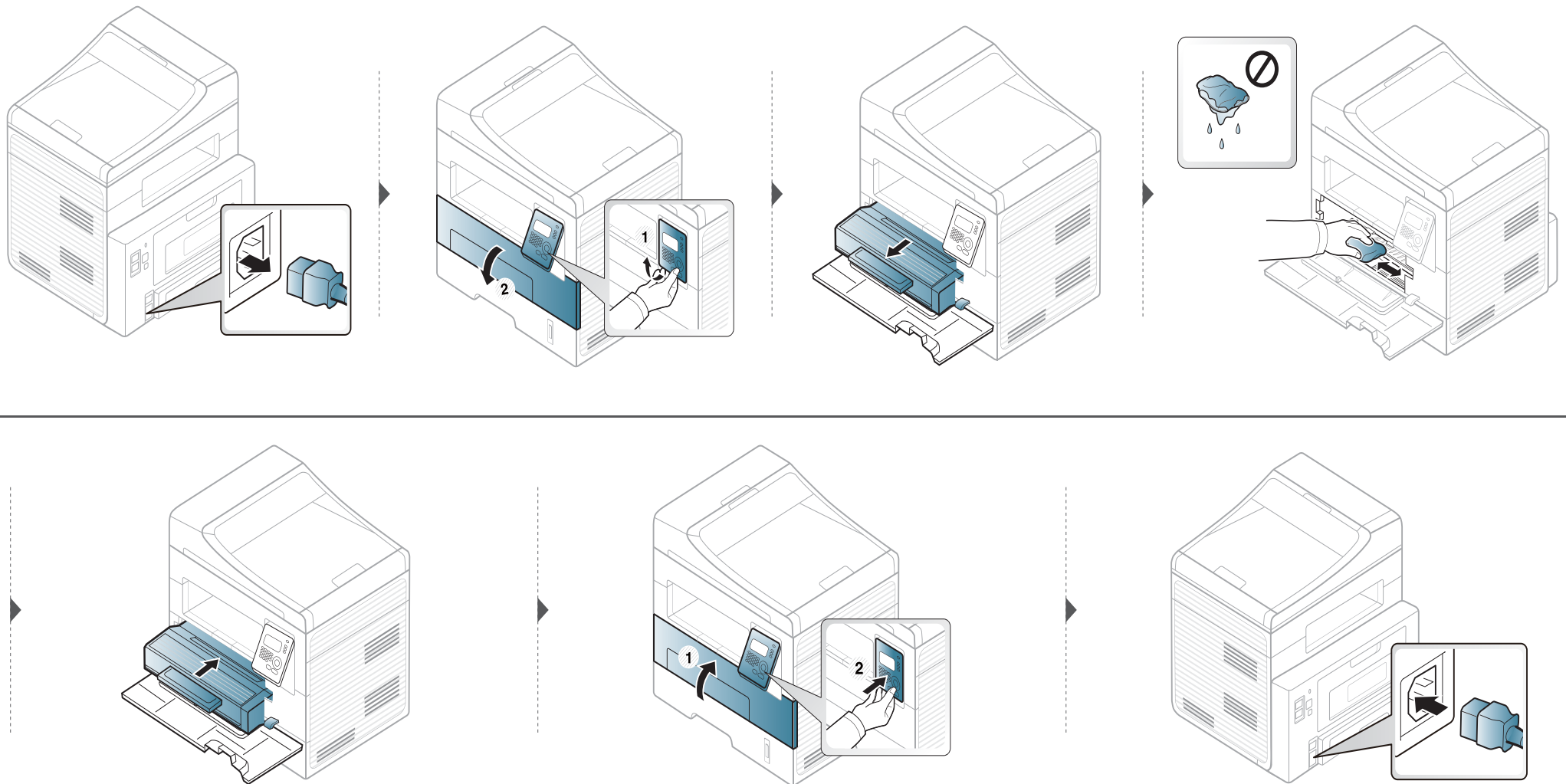

清洁机器

清洁搓纸轮



- 在打开前盖之前，首先关闭输出支架。
- 如果机器有电源开关，请在清洁机器前关闭电源。

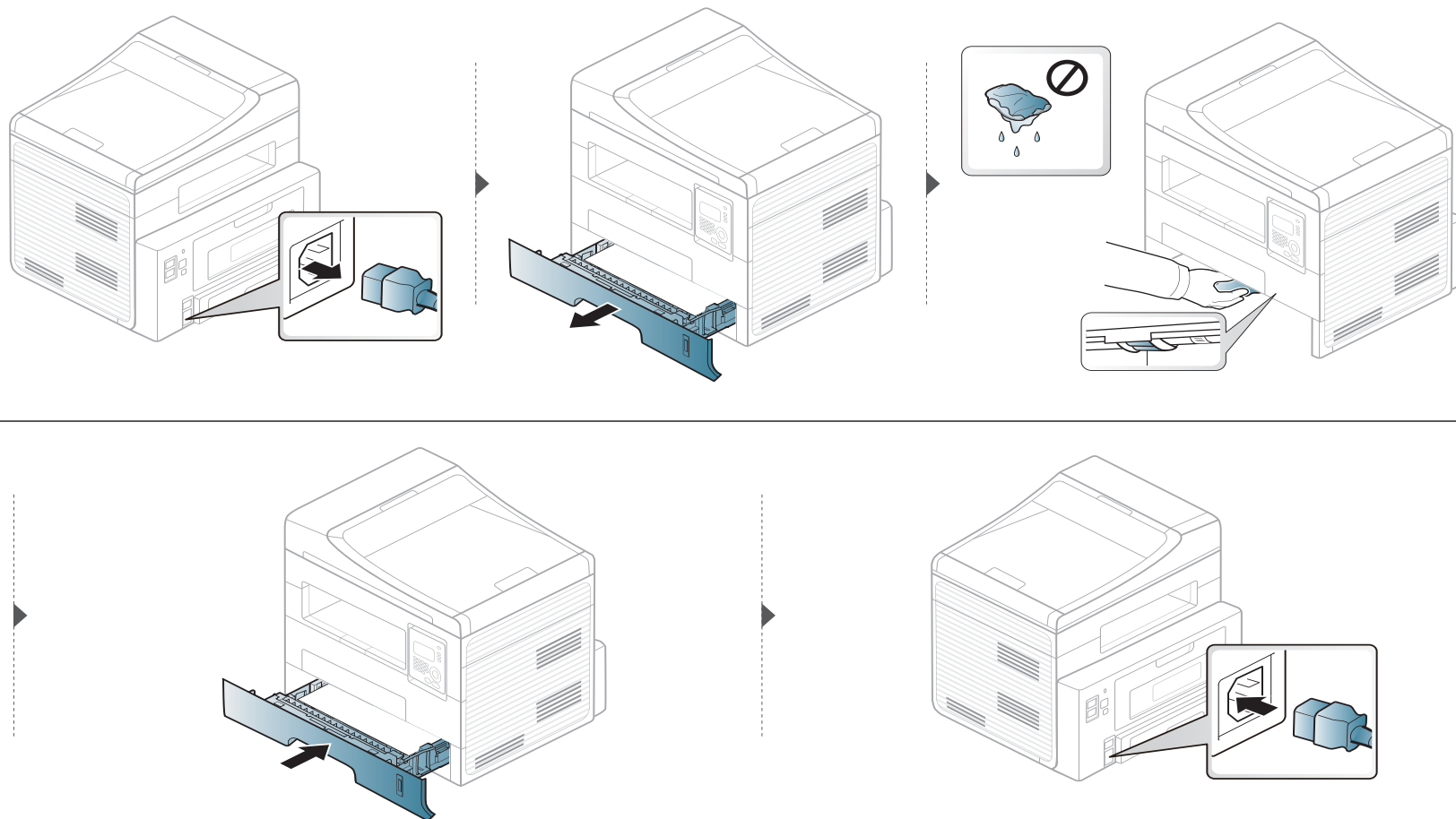

清洁机器

清洁扫描装置

保持扫描装置清洁有助于获得质量最佳的复印件。我们建议您在每天开始工作时清洁扫描装置，如果需要，也可以在工作期间清洁。

- 1 将无绒软布或纸巾用水稍微蘸湿。
- 2 提起并打开扫描仪盖。
- 3 擦拭扫描仪玻璃板表面，直至洁净干燥。

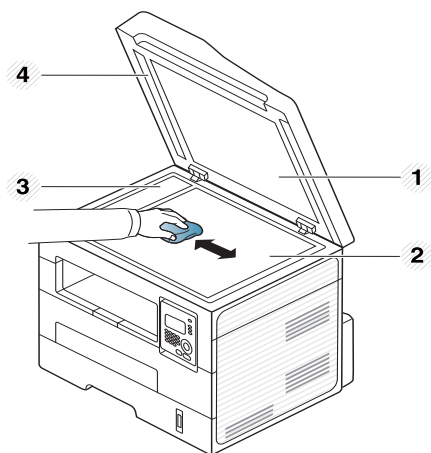

- 1 扫描仪盖
- 2 扫描仪玻璃板
- 3 进纸器玻璃板
- 4 白杆

- 4 擦拭扫描仪盖和白片的下部，直到其洁净干燥。
- 5 合上扫描仪盖。

机器搬运与存放方法提示

- 搬运机器时，切勿倾斜或使其倒立。否则，机器内部可能会沾上墨粉，从而导致机器受损或降低打印质量。
- 搬运机器时，确保至少有两人牢固手扶机器。



4. 故障排除

本章介绍有关如何排除故障的帮助信息。

- 避免卡纸的提示 74
- 清除原件卡纸 75
- 清除卡纸 79
- 了解状态 LED 84
- 了解显示屏消息 86



本章介绍有关如何排除故障的帮助信息。如果机器有显示屏，请首先检查显示屏上的消息解决故障。如果在本章中找不到解决问题的方法，请参见高级用户指南中的**故障排除**章节。如果在用户指南中找不到解决方法或是问题依然存在，请拨打服务电话。

避免卡纸的提示

选择正确的介质类型可以避免大多数卡纸情况。为了避免卡纸，请参考以下准则

- 确保可调导板位于正确的位置（请参见第 32 页上的“纸盘概述”）。
- 请勿在纸盘中装入过多纸张。确保纸摞高度不超过纸盘内的纸张容量标记。
- 请勿在打印过程中从纸盘取出纸张。
- 装纸前请弯折、呈扇形散开并拢齐纸张。
- 请勿使用起皱、潮湿或过度卷曲的纸张。
- 请勿在纸盘中混装不同类型的纸张。
- 请仅使用推荐的打印介质（请参见第 92 页上的“打印介质规格”）。

清除原件卡纸

如果原件在进稿器中被卡住，在显示屏上将出现警告消息。



为避免撕破文档，请仔细地将卡纸取出。



为避免出现卡纸，请将厚、薄或混合纸型原件放到扫描仪玻璃板上。

清除原件卡纸

扫描仪前端的原稿卡纸

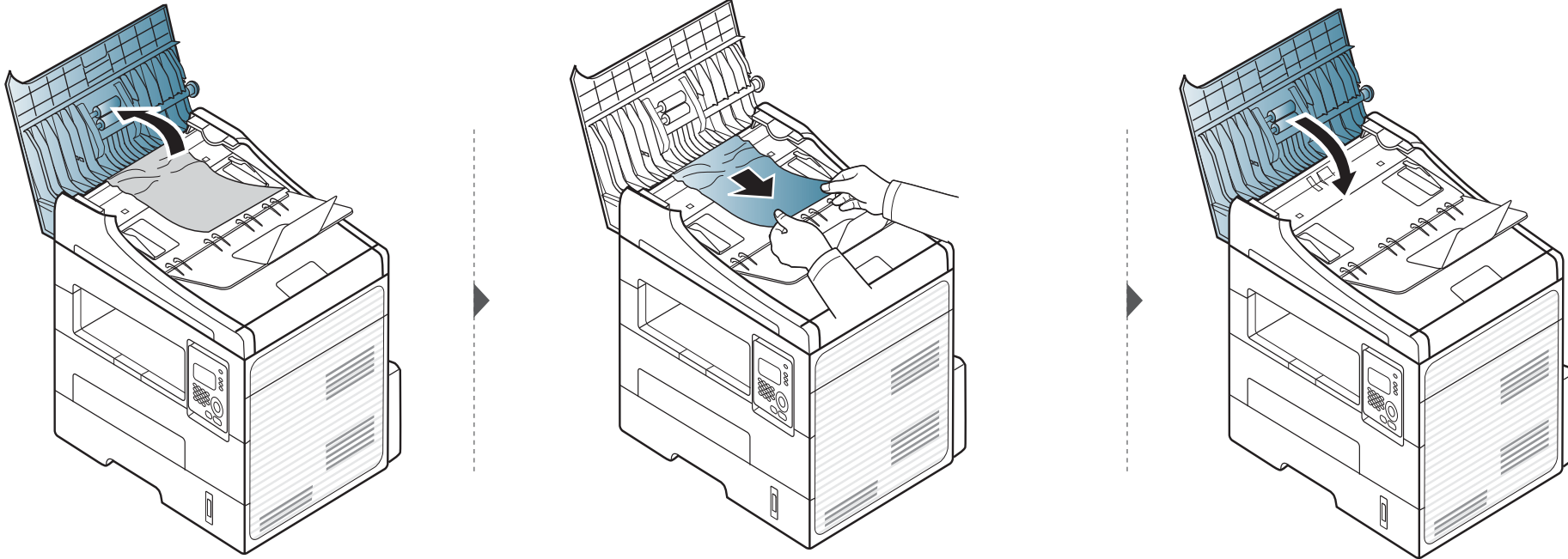

清除原件卡纸

扫描仪内部的原稿卡纸

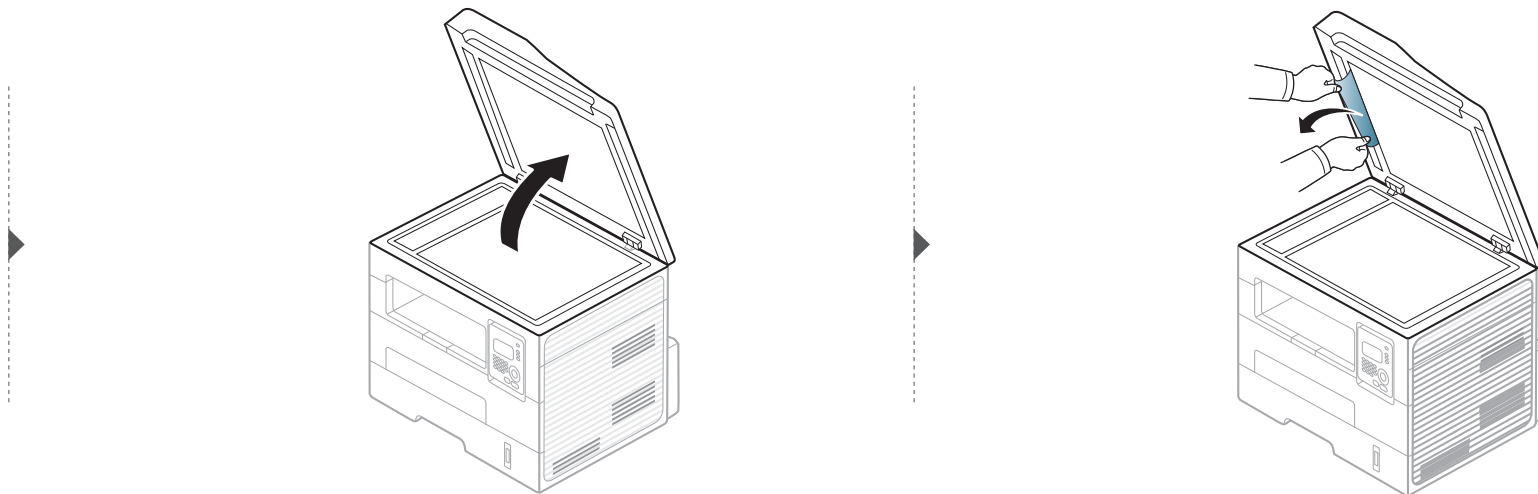
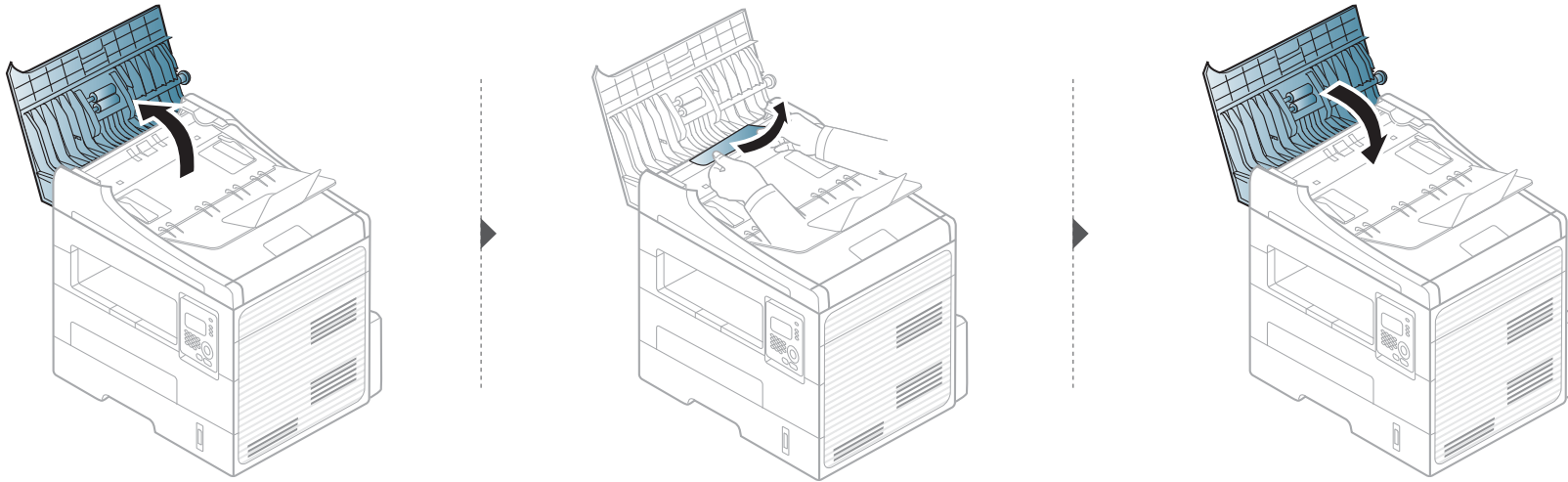

清除原件卡纸

扫描仪出纸区域的原稿卡纸

- 1 从进纸器中取出所有剩余纸张。
- 2 轻轻地从进稿器中取出卡纸。

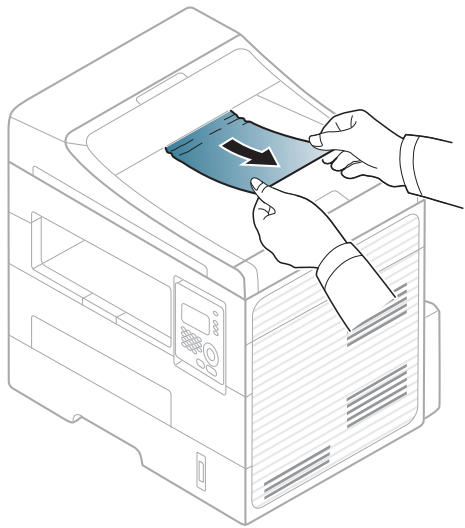

清除卡纸



为避免撕破纸张，请轻缓地将卡纸抽出。

在纸盘中

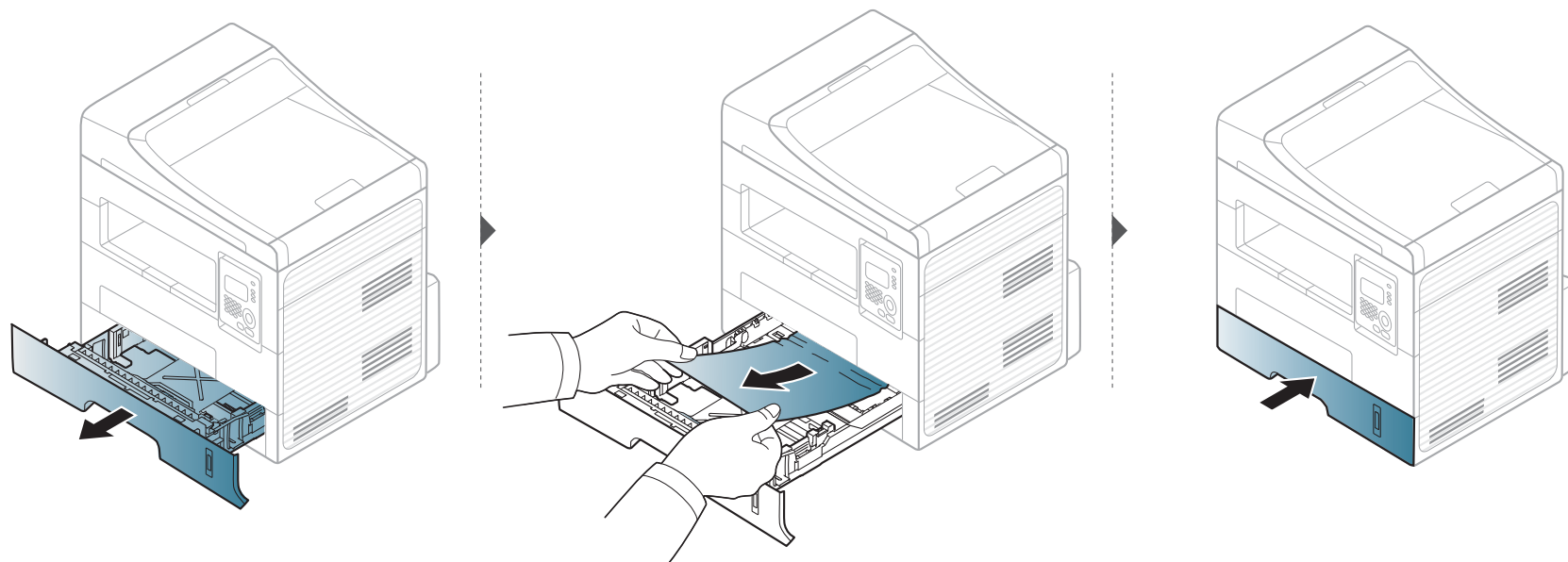

清除卡纸

手动纸盘

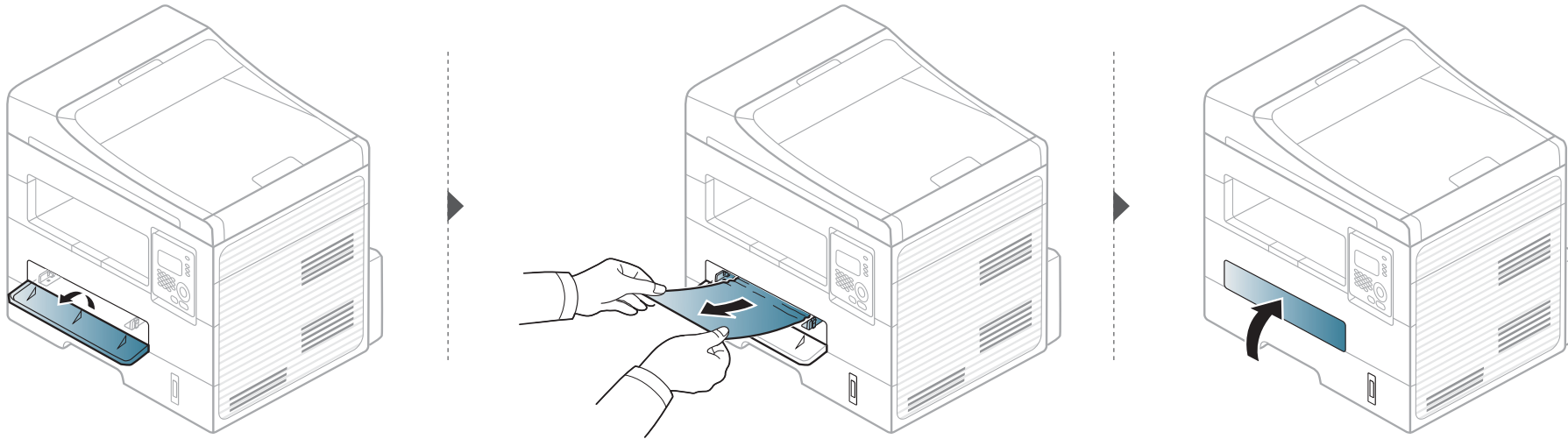

清除卡纸

在机器内部



定影器区域温度很高。从机器中取纸时请务必小心。

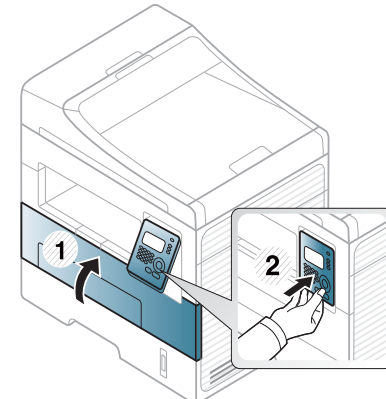
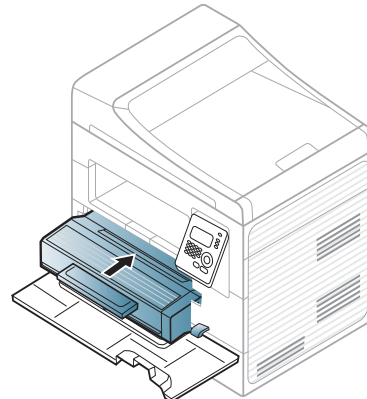
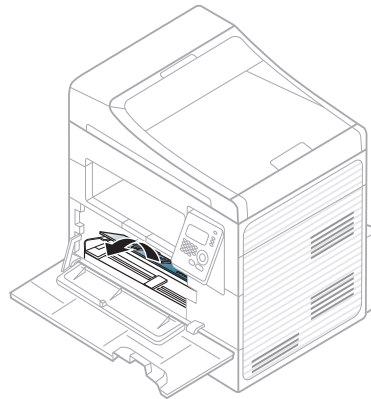
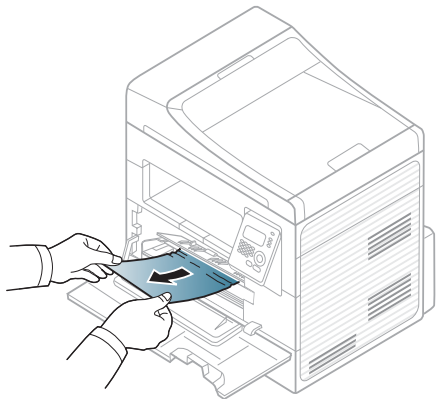
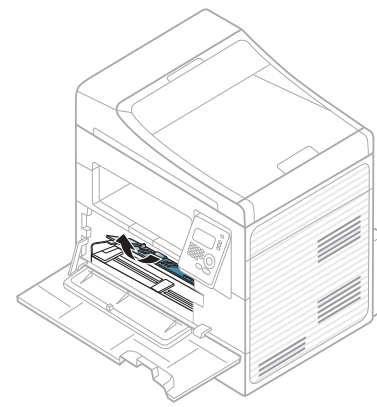
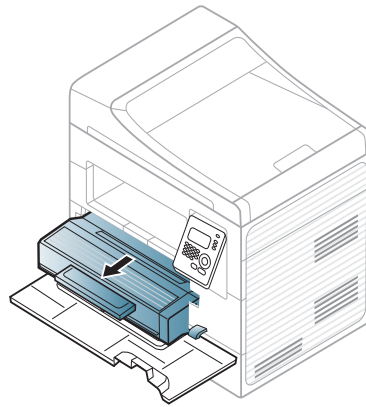
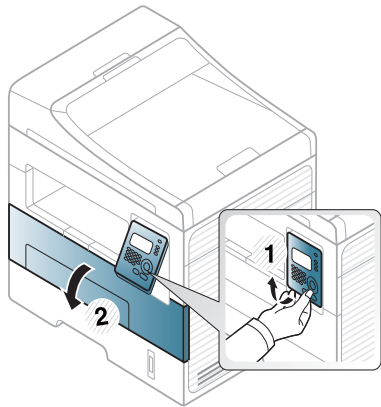

清除卡纸

在出纸区

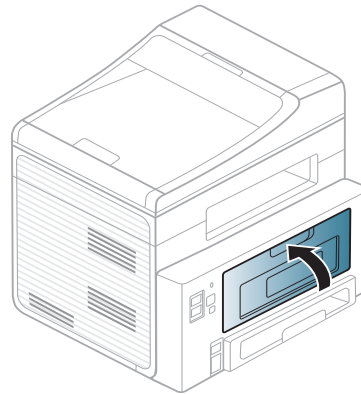
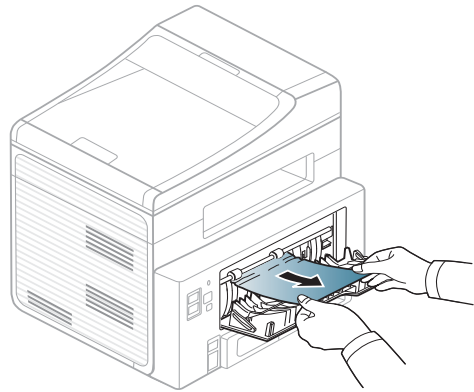
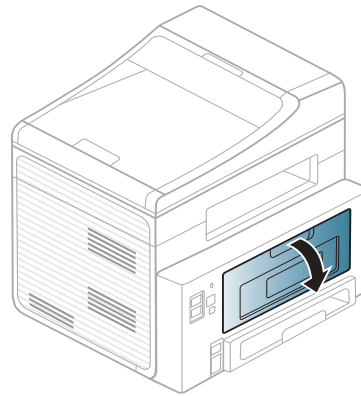
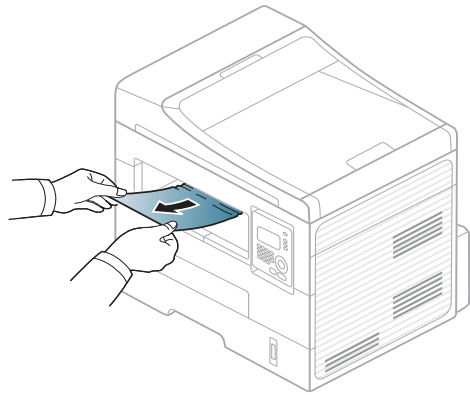

清除卡纸

在双面打印单元区

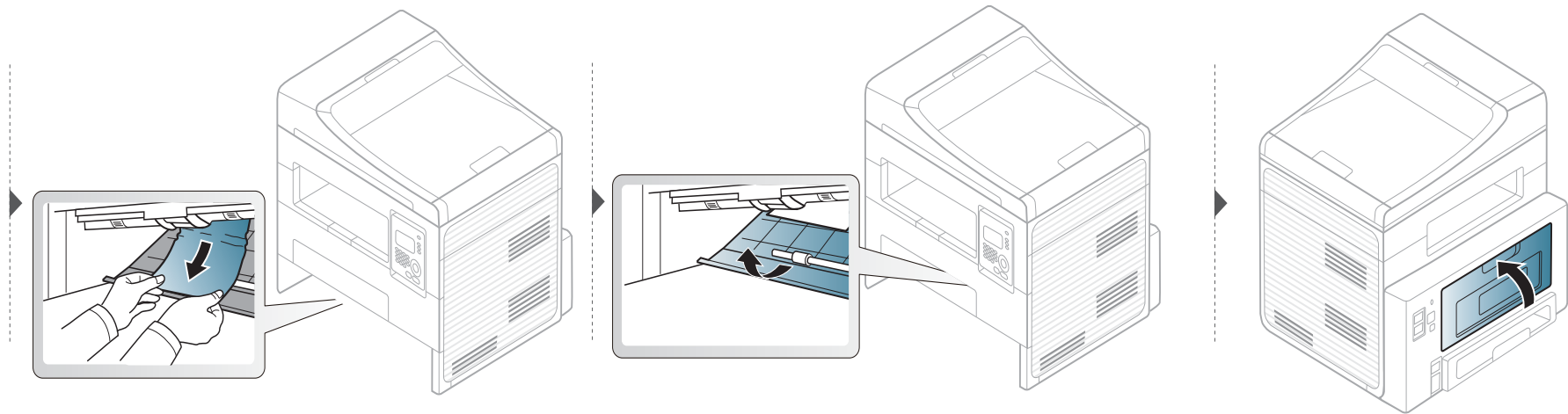
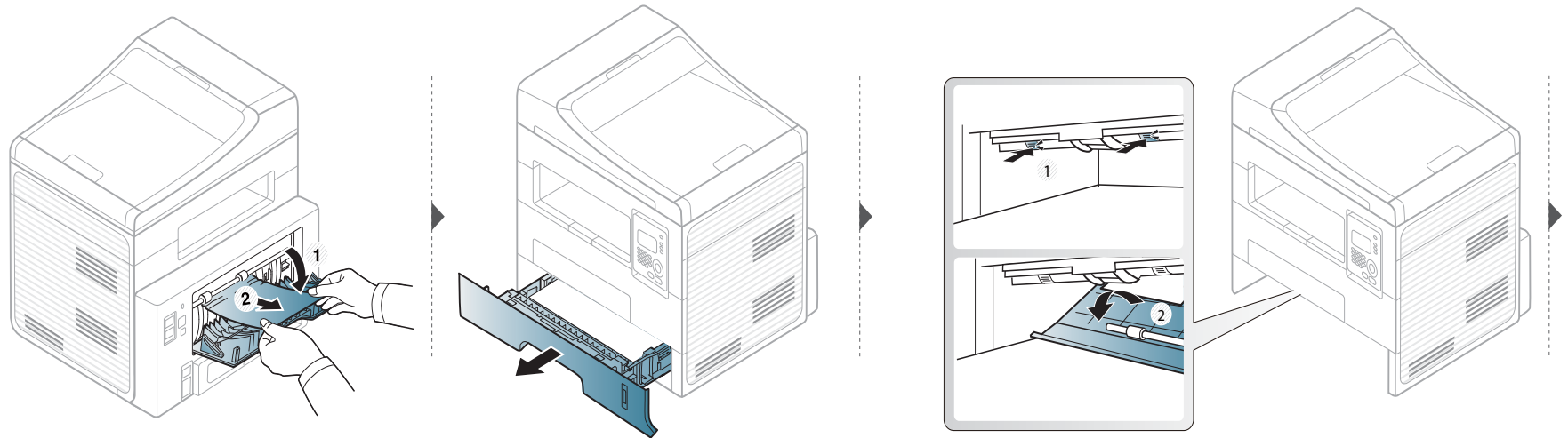

了解状态 LED

LED 的颜色指示机器的当前状态。



- 根据机型或国家/地区的不同，可能不提供某些 LED 指示灯。
- 要解决故障，请查找错误消息及其在故障排除部分中的说明。
- 也可以通过打印状态监视器程序窗口中的准则纠正错误。
- 如果问题仍然存在，请与服务代表联系。

状态		描述	
Status LED	熄灭	机器处于脱机状态。	
	绿色	闪烁	当背光灯闪烁时，表明机器正在接收或打印数据。
		点亮	<ul style="list-style-type: none">• 机器已联机，可以使用。
	红色	闪烁	<ul style="list-style-type: none">• 发生小错误，机器正在等候清除错误。请检查显示消息。当问题解决时，机器会继续运行。对于控制面板不支持显示屏的某些机型，此功能不适用。• 墨粉盒中残留墨粉。墨粉盒中的墨粉预计将用完。请准备新墨粉盒以备更换。可通过摇匀墨粉来暂时提高打印质量（请参见第 64 页上的“摇匀墨粉”）。
点亮		<ul style="list-style-type: none">• 墨粉盒已经达到其预计寿命^a。建议更换墨粉盒（请参见第 65 页上的“更换墨粉盒”）。• 盖板处于打开状态。合上盖板。• 纸盘中无纸。在纸盘中装入纸张。• 由于出现严重错误，机器已经停止运行。请检查显示消息（请参见第 86 页上的“了解显示屏消息”）。	
Power LED	蓝色	点亮	机器处于节能模式。
	熄灭	机器处于就绪模式或电源已关闭。	

了解状态 LED

状态		描述
Eco 按钮	绿色	
	点亮	环保模式已开启。打印时将自动应用双面、2 页缩印、省墨和跳过空白页功能（请参见第 48 页上的“环保打印”）。
	熄灭	环保模式已关闭。

- a. 预计墨粉盒寿命是指墨粉盒的预期或预计寿命，根据 ISO/IEC 19752 设计，表示平均打印输出能力。打印页数可能会受操作环境、图像区域百分比、打印间隔、图形、介质和介质尺寸影响。即使红色 LED 亮起且打印机停止打印，墨粉盒中仍可能残留墨粉。

了解显示屏消息

控制面板显示屏上出现指示机器状态或故障的信息。如果需要，请参照下表了解信息及其含义并解决问题。



- 如果表中没有消息，请重新启动，然后重新尝试打印。如果问题仍然存在，请与服务代表联系。
- 拨打服务电话时，将显示屏上的消息内容提供给服务代表。
- 根据选项或型号的不同，某些消息可能不会显示。
- [错误号码] 表示错误号码。
- [纸盘类型] 表示纸盘号码。



卡纸相关消息

消息	含义	建议的解决方法
文档卡纸 取出卡纸	装入的原稿卡在进稿器中。	清除卡纸（请参见第 75 页上的“清除原件卡纸”）。
纸盘 卡纸	进纸区发生卡纸。	清除卡纸（请参见第 79 页上的“在纸盘中”）。
手动进纸 器卡纸	手动进纸器中卡纸。	清除卡纸（请参见第 80 页上的“手动纸盘”）。

消息	含义	建议的解决方法
机器内部 卡纸	机器内部卡纸。	清除卡纸（请参见第 81 页上的“在机器内部”）。
出纸区 卡纸	出纸区中卡纸。	清除卡纸（请参见第 82 页上的“在出纸区”）。
• 双面打印时底部 卡纸 • 双面打印顶部 卡纸	双面打印区中卡纸。	清除卡纸（请参见第 83 页上的“在双面打印单元区”）。

了解显示屏消息

墨粉相关消息

消息	含义	建议的解决方法
安装墨粉盒	未安装墨粉盒。	安装墨粉盒。
不兼容墨粉盒	安装的墨粉盒不适用于您的机器。	安装适用于本机的 Dell 原装墨粉盒。
准备新墨粉盒	指示的墨盒中有少量残留墨粉。墨粉盒中的墨粉预计将用完。	请准备新墨盒以备更换。可通过摇匀墨粉来暂时提高打印质量（请参见第 64 页上的“摇匀墨粉”）。
<ul style="list-style-type: none">更换新墨粉盒炭粉用尽	<p>墨粉盒已经达到其预计的墨粉盒寿命。机器停止打印。</p> <div data-bbox="504 845 571 917"></div> <p>墨粉盒预计寿命表示期望或估计的墨粉盒寿命，指示平均输出份数，依照 ISO/IEC 19752 进行设计（请参见第 61 页上的“可用耗材”）。页数可能会受到操作环境、图像区域百分比、打印间隔、介质和介质尺寸的影响。即使显示“更换新墨粉盒”且机器停止打印，硒鼓中仍可能残留墨粉。</p>	<ul style="list-style-type: none">您可以选择控制面板上显示的停止或继续。如果选择停止，则打印机将停止打印，并且如果您不更换墨盒，则无法继续打印。如果选择继续，则打印机会保持继续打印，但无法保证打印质量。显示此消息时，请更换墨粉盒以获得最佳打印质量。如果在显示此消息后仍不更换墨粉盒，则会导致打印质量问题（请参见第 65 页上的“更换墨粉盒”）。 <div data-bbox="1332 1093 1400 1157"></div> <p>Dell 不推荐使用非原装 Dell 墨粉盒，如重新装填或改装的墨粉盒。Dell 不能保证非原装 Dell 墨粉盒的质量。机器保修不涵盖由于使用非原装 Dell 墨粉盒而需要的服务或维修。</p> <ul style="list-style-type: none">如果打印机停止打印，请更换墨粉盒（请参见第 65 页上的“更换墨粉盒”）。

了解显示屏消息

纸盘相关消息

消息	含义	建议的解决方法
出纸盒已满 取出纸张	出纸盘已满。	从出纸盘取走纸张后，机器将继续打印。
缺纸 纸张用尽	纸盘或手动进纸器中无纸。	在纸盘中装入纸张（请参见第 34 页上的“在纸盘中装纸”，第 34 页上的“在纸盘中装纸”）。
<ul style="list-style-type: none">• 纸盘 纸张不相符• 手动纸盘中的 纸张不匹配	打印机属性中指定的纸张大小与装入的纸张不相符。	装入所需大小的纸张。

网络相关消息

消息	含义	建议的解决方法
网路问题 IP冲突	您设置的网络 IP 地址已被他人使用。	检查 IP 地址，如果必要，请重设（请参见高级指南）。

其他消息

消息	含义	建议的解决方法
扫描仪的门 已打开	进稿器盖未关紧。	关闭盖板，直到锁定到位。
错误 [错误号] 关闭然后再打开	无法控制机器单元。	重新启动电源，然后重新尝试打印。如果问题仍然存在，请拨打服务电话。
内存已满 删除作业	内存已满。	打印或删除安全接收中已接收的传真作业（请参见高级指南）。
扫描仪锁定	扫描仪已锁定。	重新启动。如果问题仍然存在，请拨打服务电话。



5. 附录

本章介绍产品规格以及适用法规的相关信息。

- 规格
- **Dell** 技术支持策略
- 与 **Dell** 联系
- 保修和退货策略
- 版权所有

90

100

101

102

103

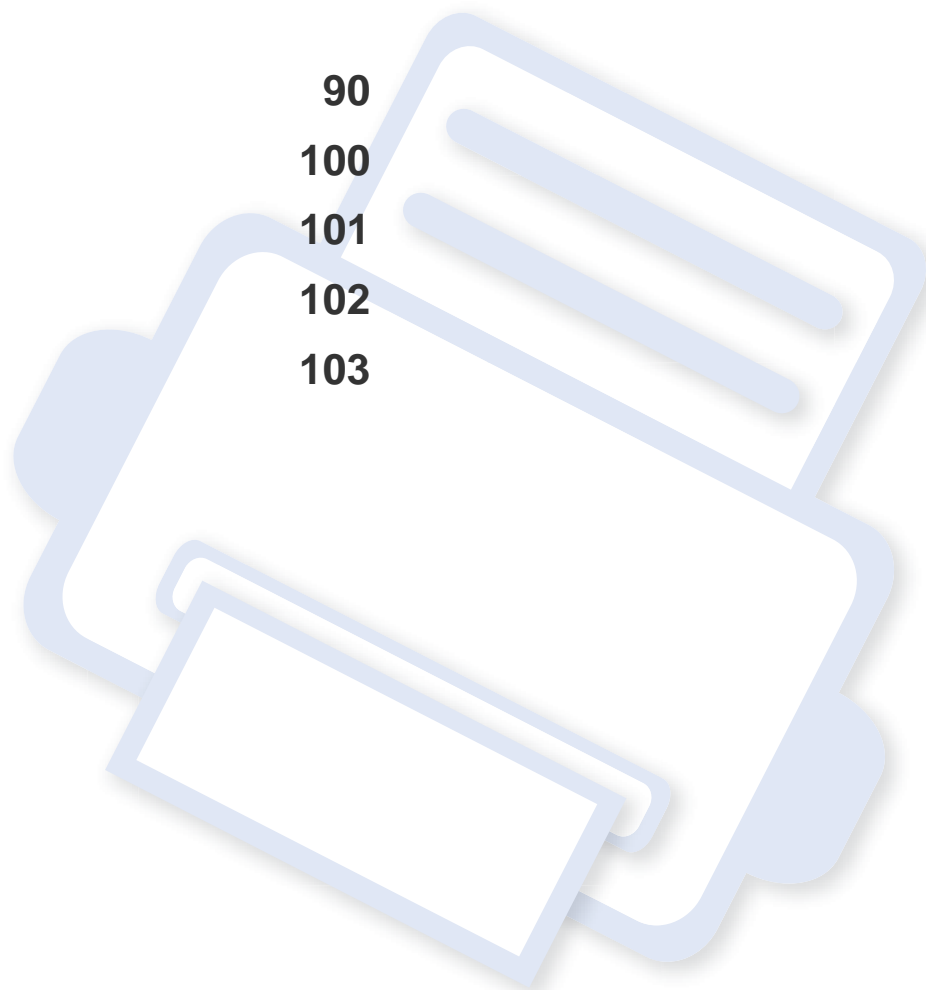

规格

总规格



规格值列出如下，如有变更，恕不另行通知。有关可能发生的信息变更，请访问 www.dell.com 或 support.dell.com。

	项目	描述
尺寸	宽度 x 长度 x 高度	406 x 338 x 384mm
重量	机器包括耗材	10.4 Kg
噪声水平 ^a	就绪模式	26 dB (A)
	打印模式	低于 50 dB (A)
	复印模式	低于 53 dB (A)
	扫描模式 (扫描仪玻璃板)	52 dB (A)
	扫描模式 (进稿器)	53 dB (A)
温度	操作	10 到 32°C
	存储器 (已打包)	-20 到 40°C
湿度	操作	20 到 80% 相对湿度
	存储器 (已打包)	10 到 90% 相对湿度
额定电源 ^b	110 伏型号	交流电 110 – 127 V
	220 伏型号	交流电 220 – 240 V

规格

	项目	描述
功耗	平均运行模式	小于 400 W
	就绪模式	小于 50 W
	节能模式	小于 3.0 W
	电源关闭模式	小于 0.2 W
	网络待机模式（所有端口激活）	小于 3.0 W

- a. 声压级, ISO 7779。已测试配置: 基本机器安装, A4 纸, 单面打印。
b. 有关机器的正确电压 (V)、频率 (赫兹) 和电流 (A), 请参见机器上的铭牌。

中国能效标识

型号	能效等级	典型能耗 (kW·h)
B1265dnf	1	1.50

依据国家标准 GB 25956-2010

规格

打印介质规格

类型	大小	尺寸	打印介质重量/容量 ^a	
			纸盘	手动进纸器 ^b
普通纸	Letter	216 x 279 mm	70 到 90 g/m ² • 250 张 80 g/m ²	70 到 90g/m ² • 1 张 80 g/m ²
	Legal	216 x 356 mm		
	US Folio	216 x 330 mm		
	A4	210 x 297 mm		
	Oficio	216 x 343 mm		
	JIS B5	182 x 257 mm		
	ISO B5	176 x 250 mm		
	Executive	184 x 267 mm		
	A5	148 x 210 mm		
	A6	105 x 148 mm		

规格

类型	大小	尺寸	打印介质重量/容量 ^a	
			纸盘	手动进纸器 ^b
信封	Monarch 信封	98 x 191 mm	纸盘中不可用	60 到 220 g/m ²
	10 号 信封	105 x 241 mm		
	DL 信封	110 x 220 mm		
	C5 信封	162 x 229 mm		
	C6 信封	114 x 162 mm		
厚纸	请参见普通纸部分	请参见普通纸部分	91 到 105 g/m ²	91 到 105 g/m ²
厚型纸	请参见普通纸部分	请参见普通纸部分	纸盘中不可用	164 到 220 g/m ²
薄纸	请参见普通纸部分	请参见普通纸部分	60 到 70 g/m ²	60 到 70 g/m ²
透明胶片	Letter, A4	请参见普通纸部分	纸盘中不可用	138 到 146 g/m ²
标签 ^c	Letter、Legal、US Folio、A4、JIS B5、ISO B5、Executive、A5	请参见普通纸部分	纸盘中不可用	120 到 150 g/m ²

规格

类型	大小	尺寸	打印介质重量/容量 ^a	
			纸盘	手动进纸器 ^b
卡片纸	Letter、Legal、US Folio、A4、JIS B5、ISO B5、Executive、A5、Postcard 4x6	请参见普通纸部分	121 到 163 g/m ²	121 到 163 g/m ²
证券纸	请参见普通纸部分	请参见普通纸部分	106 到 120 g/m ²	106 到 120 g/m ²
最小尺寸(自定义)		<ul style="list-style-type: none"> • 手动进纸器: 76 x 127 mm • 纸盘: 105 x 148.5 mm 	60 到 163 g/m ^{2d, e}	
最大尺寸(自定义)		216 x 356 mm		

a. 最大容量取决于介质重量、厚度和环境因素。

b. 1 张, 适用于手动进纸器。

c. 本机器所使用标签的平滑度为 100 到 250 (Sheffield)。这表示平滑度的数量级别。

d. 手动进纸器可用的纸张类型: 普通纸、厚纸、特厚纸、薄纸、棉纸、彩色纸、预印纸、再生纸、信封、透明胶片、标签、卡片纸、证券纸、档案纸

e. 纸盘中可用的纸张类型: 普通纸、厚纸、薄纸、再生纸、卡片纸、证券纸、档案纸

规格

系统要求

Microsoft® Windows®

操作系统	要求 (推荐)		
	CPU	RAM	可用硬盘空间
Windows® 2000	Intel® Pentium® II 400 MHz (Pentium III 933 MHz)	64 MB (128 MB)	600 MB
Windows® XP	Intel® Pentium® III 933 MHz (Pentium IV 1 GHz)	128 MB (256 MB)	1.5 GB
Windows Server® 2003	Intel® Pentium® III 933 MHz (Pentium IV 1 GHz)	128 MB (512 MB)	1.25 GB 到 2 GB
Windows Server® 2008	Intel® Pentium® IV 1 GHz (Pentium IV 2 GHz)	512 MB (2 GB)	10 GB
Windows Vista®	Intel® Pentium® IV 3 GHz	512 MB (1 GB)	15 GB
Windows® 7	Intel® Pentium® IV 1 GHz 32 位或 64 位处理器或更高配置	1 GB (2 GB)	16 GB
	<ul style="list-style-type: none">支持使用 128 MB 内存的 DirectX® 9 图形 (用于启用 Aero 主题)。DVD-R/W 光驱		
Windows Server® 2008 R2	Intel® Pentium® IV 1 GHz (x86) 或 1.4 GHz (x64) 处理器 (2 GHz 或更快)	512 MB (2 GB)	10 GB

规格

-  对于所有的 Windows 操作系统, 最低要求为 Internet Explorer 6.0 或更高版本。
- 具有管理员权限的用户可以安装该软件。
- Windows Terminal Services** 与该机器兼容。
- Windows 2000** 需要 **Services Pack 4** 或更高版本。

Macintosh

操作系统	要求 (推荐)		
	CPU	RAM	可用硬盘空间
Mac OS X 10.4	<ul style="list-style-type: none">Intel® 处理器PowerPC G4/G5	<ul style="list-style-type: none">基于 PowerPC 的 Mac (512 MB) 需要 128 MB基于 Intel 的 Mac (1 GB) 需要 512 MB	1 GB
Mac OS X 10.5	<ul style="list-style-type: none">Intel® 处理器867 MHz 或更快速的 Power PC G4/G5	512 MB (1 GB)	1 GB
Mac OS X 10.6	<ul style="list-style-type: none">Intel® 处理器	1 GB (2 GB)	1 GB
Mac OS X 10.7 ~ 10.10	<ul style="list-style-type: none">Intel® 处理器	2 GB	4 GB

规格

Linux

项目	要求
操作系统	Redhat® Enterprise Linux WS 4、5 (32/64 位) Fedora 5~13 (32/64 位) SuSE Linux 10.1 (32 位) OpenSuSE® 10.2、10.3、11.0、11.1、11.2 (32/64 位) Mandriva 2007、2008、2009、2009.1、2010 (32/64 位) Ubuntu 6.06、6.10、7.04、7.10、8.04、8.10、9.04、9.10、10.04 (32/64 位) SuSE Linux Enterprise Desktop 10、11 (32/64 位) Debian 4.0, 5.0 (32/64 位)
CPU	Pentium IV 2.4GHz (Intel Core™2)
RAM	512 MB (1 GB)
可用硬盘空间	1 GB (2 GB)

规格

Unix

项目	要求
操作系统	Sun Solaris 9, 10 (x86, SPARC) HP-UX 11.0, 11i v1, 11i v2, 11i v3 (PA-RISC, Itanium) IBM AIX 5.1, 5.2, 5.3, 5.4
可用硬盘空间	高达 100 MB

网络环境

您需要在打印机上设置网络协议方可将其用作网络打印机。下表显示了机器所支持的网络环境。

项目	规格
网络接口	<ul style="list-style-type: none">以太网 10/100 Base-TX 有线局域网
网络操作系统	<ul style="list-style-type: none">Windows 2000/Server 2003/Server 2008/XP/Vista/7/Server 2008 R2各种 Linux 操作系统Mac OS X 10.4 ~ 10.10Unix

规格

项目	规格
网络协议	<ul style="list-style-type: none">• TCP/IPv4• DHCP, BOOTP• DNS, WINS, Bonjour, SLP, UPnP• 标准 TCP/IP 打印 (RAW), LPR, IPP, WSD• SNMPv 1/2/3, HTTP• TCP/IPv6 (DHCP, DNS, RAW, LPR, SNMPv 1/2/3, HTTP)

Dell 技术支持策略

技术人员协助的技术支持需要客户在故障排除过程中进行协作并参与其中，旨在将操作系统、应用程序软件和硬件驱动程序恢复到 Dell 交货时的原始默认配置，以及验证打印机和所有 Dell 安装的硬件是否正常工作。除了寻求技术人员协助的技术支持以外，还可访问 Dell 支持页面提供的在线技术支持。还可以购买其他技术支持选项。

Dell 为打印机和任何 Dell 安装的软件及外围设备提供有限的技术支持。对第三方软件和外围设备的支持由原制造商提供，包括那些通过“Software & Peripherals (DellWare)”、“ReadyWare”和“Custom Factory Integration (CFI/DellPlus)”购买和/或安装的第三方软件和外围设备。

与 Dell 联系

您可以通过以下网址访问 Dell 支持: **support.dell.com**。在“WELCOME TO DELL SUPPORT”页面上选择您所在的区域,然后填写要求的详细信息以访问帮助工具和信息。

您可使用以下地址通过电子方式与 Dell 联系

- 万维网
 - **www.dell.com/**
 - **www.dell.com/ap/** (仅亚太国家/地区)
 - **www.dell.com/jp/** (仅日本)
 - **www.euro.dell.com** (仅欧洲)
 - **www.dell.com/la/** (仅拉丁美洲以及加勒比海国家/地区)
 - **www.dell.ca** (仅加拿大)
- 匿名文件传输协议 (FTP)
 - **ftp.dell.com**
以匿名用户身份登录,并使用您的电子邮件地址作为密码。
- 电子支持服务
 - **mobile_support@us.dell.com**
 - **support@us.dell.com**
 - **la-techsupport@dell.com** (仅拉丁美洲和加勒比海国家/地区)
 - **apsupport@dell.com** (仅亚太国家/地区)
 - **support.jp.dell.com** (仅日本)
- **support.euro.dell.com** (仅欧洲)
- 电子报价服务
 - **apmarketing@dell.com** (仅亚太国家/地区)
 - **sales_canada@dell.com** (仅加拿大)

保修和退货策略

Dell 公司 (“Dell”) 根据行业标准做法采用全新或等同于全新的部件和组件生产其硬件产品。有关 Dell 为您的打印机所提供保修的信息, 请参阅 *产品信息指南*。

版权所有

本文中的信息如有更改，恕不另行通知。

© 2012 Dell Inc. 保留所有权利。

未经 Dell 公司书面许可严禁以任何方式复制这些材料。

本文中使用的商标 *Dell*、*Dell* 徽标和 *Dell Toner Management System* 是 Dell Inc. 的商标；*Microsoft*、*Windows*、*Windows Vista* 和 *Windows Server* 是 Microsoft Corporation 在美国和/或其他国家/地区的注册商标；*Adobe* 和 *Acrobat Reader* 是 Adobe Systems Incorporated 在美国和/或其他国家/地区的注册商标或商标。

iPad、iPhone、iPod touch、TrueType、Mac 和 Mac OS 是 Apple Inc. 在美国和其他国家/地区注册的商标。AirPrint 和 AirPrint 徽标是 Apple Inc. 的商标。

本文中可能使用的其他商标和商品名称用于指代拥有其产品的商标和名称的实体。

Dell 公司否认任何其他商标和商品名称中的权益（其自身拥有的商标和商品名称除外）。

Google、Picasa、Google Docs、Android 和 Gmail 是 Google Inc. 的注册商标或商标。

Google Cloud Print 是 Google Inc. 的商标。

请参阅所提供 CD-ROM 中的“**LICENSE.txt**”文件，以取得有关开放源代码的许可信息。

REV. 4.00

用户指南

Dell B1265dnf

高级

本指南介绍不同操作系统环境中的安装、高级配置、操作和故障排除相关信息。

根据机型或国家/地区的不同，可能不提供某些功能。

基本

本指南提供 Windows 上的安装、基本操作和故障排除相关信息。



1. 软件安装

Macintosh 安装	108
Macintosh 重新安装	109
Linux 安装	110
Linux 重新安装	111



2. 使用联网机器

实用网络程序	113
有线网络设置	114
通过网络安装驱动程序	117
IPv6 配置	123
AirPrint	126
Google Cloud Print™	127



3. 实用设置菜单

开始阅读章节前	131
打印菜单	132
复印菜单	133
传真菜单	137

系统设置

140



4. 特殊功能

海拔调整	146
输入不同的字符	147
设置传真地址簿	148
打印功能	151
扫描功能	161
传真功能	167



5. 实用管理工具

使用固件更新实用程序	177
使用 Dell 耗材订购实用程序	178
使用 Embedded Web Service	179
使用 Dell 打印机管理器	181
使用 Dell 打印机状态	184
使用 Linux Unified Driver Configurator	185



6. 故障排除

进纸问题

190

电源和电缆连接问题	191
打印问题	192
打印质量问题	195
复印问题	202
扫描问题	203
传真问题	204
操作系统问题	206



1. 软件安装

本章介绍安装基本及实用软件的说明，它们用于机器通过电缆连接的环境中。本地连接的打印机是使用线缆与您的计算机直接连接的机器。如果您的打印机已联网，则跳过以下步骤，继续安装联网打印机的驱动程序（请参见第 117 页上的“通过网络安装驱动程序”）。

- **Macintosh 安装** **108**
- **Macintosh 重新安装** **109**
- **Linux 安装** **110**
- **Linux 重新安装** **111**



- 如果您使用 Windows 操作系统，请参阅基本指南了解如何安装机器的驱动程序（请参见第 21 页上的“本地安装驱动程序”）。
- 仅使用长度不超过 3 米的 USB 电缆。

Macintosh 安装

- 1 确保机器与计算机连接，并打开电源。
- 2 在 CD-ROM 驱动器中插入随附的软件光盘。
- 3 双击在您 Macintosh 桌面上出现的光盘图标。
 - 对于 Mac OS X 10.8 或更高版本，双击**查找程序**上出现的 CD-ROM。
- 4 双击 **MAC_Installer** 文件夹 > **Installer OS X** 图标。
- 5 单击**继续**。
- 6 阅读许可协议，然后单击**继续**。
- 7 单击**同意**接受许可协议。
- 8 当屏幕上出现关于计算机上的所有应用程序将被关闭的警告消息时，请单击**继续**。
- 9 在**用户选项窗格**中单击**继续**。
- 10 单击**安装**。将安装打印机运行所需的所有组件。
如果单击**自定义**，则可以选择要安装的各个组件。
- 11 输入密码并单击**确定**。
- 12 安装软件需要重新启动计算机。单击**继续安装**。
- 13 安装完成后，请单击**重新启动**。
- 14 打开**应用程序**文件夹 > **实用工具** > **打印设置实用程序**。
 - 若是 Mac OS X 10.5 或更高版本，打开**应用程序**文件夹 > **系统预置**并单击**打印与传真**。
- 15 在**添加**上单击**打印机列表**。
 - 若是 Mac OS X 10.5 或更高版本，请单击**+**文件夹图标，随即会弹出显示窗口。
- 16 单击**预设浏览器**并找到 USB 连接。
 - 若是 Mac OS X 10.5 或更高版本，请单击**默认**并找到 USB 连接。
- 17 若是 Mac OS X 10.4，如果“自动选择”无法正常运行，请在**打印使用**中选择 **Dell**，并在**型号**中选择您的机器名称。
 - 若是 Mac OS X 10.5 或更高版本，如果“自动选择”无法正常运行，请在**选择要使用的驱动程序**中选择**打印使用**和您的机器名称。

打印机将显示在**打印机列表**中并被设置为默认机器。
- 18 单击**添加**。



要安装传真驱动程序:

- a 打开**应用程序**文件夹 > **Dell** > **传真队列创建器**。
- b 您的机器会显示在**打印机列表**中
- c 选择要使用的机器，然后单击**创建**按钮

Macintosh 重新安装

如果打印机驱动程序无法正常运行，请先将其卸载，然后重新安装。

- 1 确保机器与计算机连接，并打开电源。
- 2 在 CD-ROM 驱动器中插入随附的软件光盘。
- 3 双击在您 Macintosh 桌面上出现的光盘图标。
- 4 双击 **MAC_Installer** 文件夹 > **Uninstaller OS X** 图标。
- 5 输入密码并单击**确定**。
- 6 卸载完毕后，请单击**确定**。



如果已添加机器，请从**打印设置实用程序**或**打印与传真**中删除它。

Linux 安装

您需要从 Dell 网站下载 Linux 软件包来安装打印机软件 (www.support.dell.com)。

安装 Unified Linux Driver

- 1 确保机器与计算机连接，并打开电源。
- 2 出现 **Administrator Login** 窗口时，在 **Login** 字段中键入“root”，并输入系统密码。



必须以超级用户 (root) 身份登录才能安装机器软件。如果不是超级用户，请咨询系统管理员。

- 3 从 Dell 网站下载 Unified Linux Driver 程序包至您的计算机。
- 4 右键单击 **Unified Linux Driver** 程序包，然后解压缩该程序包。
- 5 双击 **cdroot > autorun**。
- 6 显示欢迎屏幕时，请单击 **Next**。
- 7 安装完成后，单击 **Finish**。

为了使用方便，安装程序已将 **Unified Driver Configurator** 桌面图标和 **Unified Driver** 组添加到系统菜单中。如果有问题，请通过您的系统菜单或驱动程序包 Windows 应用程序（比如 **Unified Driver Configurator** 或 **Image Manager**）查询屏幕帮助。

Linux 重新安装

如果打印机驱动程序无法正常运行，请将它卸载，然后重新安装。

- 1 确保机器与计算机连接，并打开电源。
- 2 出现 **Administrator Login** 窗口时，在 **Login** 字段中键入“root”，并输入系统密码。

必须以超级用户 (root) 身份登录才能卸载打印机驱动程序。如果不是超级用户，请咨询系统管理员。
- 3 单击桌面底部的图标。出现“终端”屏幕时，键入下列内容。

```
[root@localhost root]#cd /opt/Dell/mfp/uninstall/[root@localhost  
uninstall]#./uninstall.sh
```
- 4 单击 **Uninstall**。
- 5 单击 **Next**。
- 6 单击 **Finish**。



2. 使用联网机器

本章将分步向您介绍安装联网机器与软件的步骤。

- 实用网络程序 113
- 有线网络设置 114
- 通过网络安装驱动程序 117
- **IPv6 配置** 123
- **AirPrint** 126
- **Google Cloud Print™** 127



受支持的可选设备和功能可能因型号不同而异（请参见第 6 页上的“功能”）。

实用网络程序

提供多种便于在网络环境中设置网络设置的程序。尤其是对于网络管理员而言，可实现通过网络对多台打印机进行管理。



在使用下列程序之前，请先设置 IP 地址。

Embedded Web Service

内嵌在网络机器上的 Web 服务器，借助它可执行下述任务（请参见第 179 页上的“使用 Embedded Web Service”）。

- 检查耗材信息和状态。
- 自定义机器设置。
- 设置电子邮件通知选项。设置该选项时，机器状态（墨粉盒墨粉不足或机器错误）将自动发送到指定人员的电子邮件。
- 配置将打印机连接到不同网络环境所必需的网络参数。

SetIP 有线网络设置

这种实用程序可用于选择网络接口以及搭配 TCP/IP 协议使用的 IP 地址。

- 请参见第 114 页上的“使用 SetIP (Windows) 进行 IPv4 配置”。
- 请参见第 115 页上的“使用 SetIP 进行 IPv4 配置 (Macintosh)”。

- 请参见第 116 页上的“使用 SetIP (Linux) 进行 IPv4 配置”。



- 机器不支持网络接口，它无法使用此功能（请参见第 17 页上的“后视图”）。
- 此程序不支持 TCP/IPv6。

有线网络设置

打印网络配置报告

您可以从机器的控制面板打印一份**网络配置报告**，其中将显示当前机器的网络设置。这将有助于您设置网络。

按控制面板上的  (菜单) 按钮，选择**网路 > 网路配置**。

您可使用这份**网络配置报告**找到您的机器 MAC 地址与 IP 地址。

例如：

- MAC 地址: 00:15:99:41:A2:78
- IP 地址: 169.254.192.192

设置 IP 地址



- 机器不支持网络接口，它无法使用此功能（请参见第 17 页上的“后视图”）。
- 此程序不支持 TCP/IPv6。

首先，必须设置用于网络打印与管理的 IP 地址。在大多数情况下，新的 IP 地址将由位于网络上的 DHCP（动态主机配置协议）服务器自动分配。

使用 SetIP (Windows) 进行 IPv4 配置

使用 SetIP 程序之前，请从**控制面板 > 安全中心 > Windows 防火墙**禁用计算机防火墙。

- 1 从提供的 CD-ROM 双击 **Application > SetIP > Setup.exe** 安装该程序。
- 2 按照安装窗口内的说明进行操作。
- 3 使用网线将打印机联网。
- 4 打开打印机。
- 5 从 Windows 开始菜单中，选择**所有程序 > Dell > Printers > SetIP > SetIP**。
- 6 在 SetIP 窗口中单击  图标（左起第三个）打开“TCP/IP 配置”窗口。

有线网络设置

- 7 按以下说明将机器的新信息输入配置窗口。在公司局域网中，可能需要首先由网络管理者分配此信息，然后才能继续下一步。



- 从网络配置报告中找到机器的 MAC 地址（请参见第 114 页上的“打印网络配置报告”），然后输入（去掉冒号）。例如：00:15:99:29:51:A8 变为 0015992951A8。

- 8 单击**应用**，然后单击**确定**。打印机将自动打印**网络配置报告**。确认所有设置均正确无误。

使用 SetIP 进行 IPv4 配置 (Macintosh)

使用 SetIP 程序之前，请从**系统偏好设置 > 安全 > 防火墙**禁用计算机防火墙。



下列说明可能会因您机型的不同而有所差异。

- 1 使用网线将打印机联网。
- 2 插入安装光盘，然后打开光盘窗口，选择 **MAC_Installer > MAC_Printer > SetIP > SetIPapplet.html**。
- 3 双击文件后，**Safari** 将自动打开，然后选择**信任**。浏览器将打开显示打印机名称与 IP 地址信息的 **SetIPapplet.html** 页。
- 4 在 SetIP 窗口中单击  图标（左起第三个）打开“TCP/IP 配置”窗口。
- 5 将机器的新信息输入配置窗口。在公司局域网中，可能需要首先由网络管理者分配此信息，然后才能继续下一步。



从网络配置报告中找到机器的 MAC 地址（请参见第 114 页上的“打印网络配置报告”），然后输入（去掉冒号）。例如：00:15:99:29:51:A8 变为 0015992951A8。

- 6 选择 **Apply** 后选择 **OK**，然后再次选择 **OK**。
- 7 退出 **Safari**。

有线网络设置

使用 SetIP (Linux) 进行 IPv4 配置

使用 SetIP 程序之前，请从 **System Preferences** 或 **Administrator** 禁用计算机防火墙。



下列说明可能会因您机型或操作系统的不同而有所差异。

- 1 打开 `/opt/Dell/mfp/share/utils/`。
- 2 双击 **SetIPApplet.html** 文件。
- 3 单击以打开 TCP/IP 配置窗口。
- 4 将机器的新信息输入配置窗口。在公司局域网中，可能需要首先由网络管理者分配此信息，然后才能继续下一步。



从**网络配置报告**中找到机器的 MAC 地址（请参见第 114 页上的“打印网络配置报告”），然后输入（去掉冒号）。例如：00:15:99:29:51:A8 变为 0015992951A8。

- 5 打印机将自动打印**网络配置报告**。

通过网络安装驱动程序

 机器不支持网络接口，它无法使用此功能（请参见第 17 页上的“后视图”）。

Windows

- 1 确保打印机与网络连接，并打开电源。此外，机器的 IP 地址也应设置完毕。

 如果安装过程中出现“找到新硬件向导”窗口，请单击**取消**关闭该窗口。

- 2 在 CD-ROM 驱动器中插入随附的软件光盘。
软件光盘应自动运行并出现一个安装窗口。
如果不显示安装窗口，单击**开始 > 所有程序 > 附件 > 运行**。
X:\Setup.exe，用代表您的 CD-ROM 驱动器的字母替换“X”，然后单击**确定**。

- 3 选择下一步。

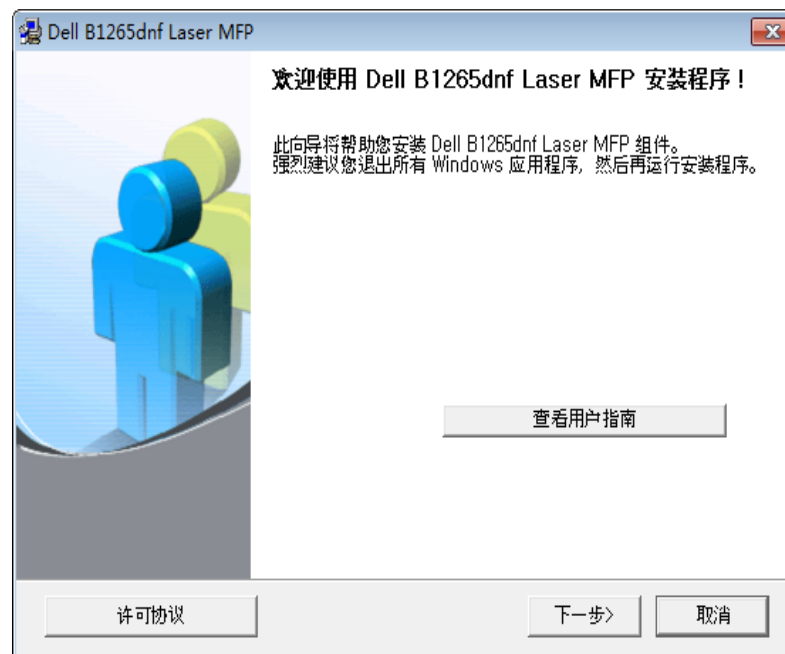

通过网络安装驱动程序

- 4 选择通过网络电缆连接至计算机。单击下一步。



 **自定义安装**可用于选择机器的连接并选择要安装的个别组件。按照窗口上的说明进行操作。

- 5 搜索到的机器将显示在屏幕上。选择要使用的机器，然后单击下一步。

 如果在网络中找不到机器，请关闭防火墙并单击**更新**。对于 Windows 操作系统，选择**开始 -> 控制面板**，打开 Windows 防火墙，将此选项设置为未激活。对于其他操作系统，请参阅相应的在线指南。

- 6 按照安装窗口内的说明进行操作。

Macintosh

- 1 确保打印机与网络连接，并打开电源。
- 2 在 CD-ROM 驱动器中插入随附的软件光盘。
- 3 双击在您 Macintosh 桌面上出现的光盘图标。
 - 对于 Mac OS X 10.8 或更高版本，双击**查找程序**上出现的 CD-ROM。
- 4 双击 **MAC_Installer** 文件夹 > **Installer OS X** 图标。
- 5 单击**继续**。
- 6 阅读许可协议，然后单击**继续**。
- 7 单击**同意**接受许可协议。
- 8 当屏幕上出现关于计算机中的所有应用程序将被关闭的警告消息时，请单击**继续**。
- 9 在**用户选项窗格**中单击**继续**。

 如果尚未设置 IP 地址，请单击“设置 IP 地址”并参阅第 115 页上的“使用 SetIP 进行 IPv4 配置 (Macintosh)”。

通过网络安装驱动程序

- 10 单击**安装**。将安装打印机运行所需的所有组件。
如果单击**自定义**，则可以选择要安装的各个组件。
- 11 输入密码并单击**确定**。
- 12 安装软件需要重新启动计算机。单击**继续安装**。
- 13 安装完成后，请单击**重新启动**。
- 14 打开**应用程序文件夹 > 实用工具 > 打印设置实用程序**。
 - 若是 Mac OS X 10.5 或更高版本，打开**应用程序文件夹 > 系统偏好设置**并单击**打印与传真**。
- 15 在**添加**上单击**打印机列表**。
 - 对于 Mac OS X 10.5 或更高版本，单击“+”图标。随即将弹出一个显示窗口。
- 16 若是 Mac OS 10.4，请单击**IP 打印机**。
 - 若是 Mac OS X 10.5 或更高版本，请单击**IP**。
- 17 在**协议**中选择 **HP Jetdirect - Socket**。



当打印包含多页的文档时，可通过为 **Socket** 选项选择**打印机类型**提高打印性能。

- 18 在**地址**输入字段中输入机器的 IP 地址。

- 19 在 **队列** 输入字段内输入队列名称。如果无法确定打印机服务器的队列名称，请首先尝试使用默认队列。
- 20 若是 Mac OS X 10.4，如果“自动选择”无法正常运行，请在**打印使用**中选择 **Dell**，并在**型号**中选择您的机器名称。
 - 若是 Mac OS 10.5 或更高版本，如果“自动选择”无法正常运行，请在**选择打印机软件**中选择**打印使用** 和您的机器名称。
- 21 单击**添加**。
打印机将显示在**打印机列表**中并被设置为默认机器。

Linux

您需要从 Dell 网站下载 Linux 软件包来安装打印机软件（www.dell.com 或 support.dell.com > 查找产品 > 支持或下载）。

安装 Linux 驱动程序并添加网络打印机

- 1 确保打印机与网络连接，并打开电源。此外，机器的 IP 地址也应设置完毕。
- 2 从 Dell 网站下载 **Unified Linux Driver** 包。
- 3 解压缩 **UnifiedLinuxDriver.tar.gz** 文件并打开新目录。

通过网络安装驱动程序

- 4 双击 **Linux** 文件夹 > **install.sh** 图标。
- 5 将打开 Dell 安装程序窗口。单击 **Continue**。
- 6 “add printer wizard” 窗口会打开。单击 **Next**。
- 7 选择网络打印机，然后单击 **Search** 按钮。
- 8 机器的 IP 地址与型号名称显示在列表字段上。
- 9 选择机器并单击 **Next**。
- 10 输入打印机描述，然后单击 **Next**。
- 11 添加机器后，单击 **Finish**。
- 12 安装完成后，单击 **Finish**。

添加网络打印机

- 1 双击 **Unified Driver Configurator**。
- 2 单击 **Add Printer**。
- 3 **Add printer wizard** 窗口打开。单击 **Next**。
- 4 选择 **Network printer**，然后单击 **Search** 按钮。
- 5 打印机的 IP 地址与型号显示在列表字段上。

- 6 选择机器并单击 **Next**。
- 7 输入打印机描述，然后单击 **Next**。
- 8 添加机器后，单击 **Finish**。

UNIX



- 确保机器支持 UNIX 操作系统，然后安装 UNIX 打印机驱动程序（请参见第 6 页上的“操作系统”）。
- 命令以双引号标出，但是键入命令时，切勿键入双引号。

要使用 UNIX 打印机驱动程序，您必须首先安装 UNIX 打印机驱动程序包，然后设置打印机。

安装 UNIX 打印机驱动程序包

安装步骤对于提及的所有 UNIX 操作系统变体都通用。

- 1 从 Dell 网站，下载 UNIX 打印机驱动程序包并解压到您的计算机上。
- 2 获取 root 权限。
“su -”

通过网络安装驱动程序

- 3 将相应的驱动程序压缩包复制到目标 UNIX 计算机。



有关详细信息，请参见 UNIX 操作系统的管理指南。

- 4 打开 UNIX 打印机驱动程序包。

例如，在 IBM AIX 上，使用下列命令。

```
“gzip -d < 输入包名称 | tar xf -”
```

- 5 转到解压缩的目录。

- 6 运行安装脚本。

```
“./install -i”
```

install 是用于安装或卸载 UNIX 打印机驱动程序包的安装程序脚本文件。

使用“**chmod 755 install**”命令提供安装程序脚本的许可。

- 7 执行“./install -c”命令以验证安装结果。

- 8 从命令行运行“**installprinter**”。这将打开“**Add Printer Wizard**”窗口。请根据以下步骤在此窗口中设置打印机：



在某些 UNIX 操作系统（如 Solaris 10）中，刚添加的打印机可能未启用和/或可能不接受作业。在这种情况下，在 **root** 终端上运行以下两个命令：

```
“accept <printer_name>”
```

```
“enable <printer_name>”
```

卸载打印机驱动程序包



应使用实用程序来删除系统中安装的打印机。

- a 从终端运行“**uninstallprinter**”命令。
这将打开 **Uninstall Printer Wizard**。
已安装的打印机将会在下拉列表中列出。
- b 选择要删除的打印机。
- c 单击 **Delete** 将该打印机从系统中删除。
- d 执行“./install -d”命令卸载整个包。
- e 要验证卸载结果，请执行“./install -c”命令。

要重新安装它，使用命令“./install”重新安装二进制文件。

通过网络安装驱动程序

设置打印机

要将打印机添加到您的 UNIX 系统，请从命令行运行“installprinter”。这将打开“Add Printer Wizard”窗口。请根据以下步骤在此窗口中设置打印机：

- 1 键入打印机的名称。
- 2 从型号列表中选择相应的打印机型号。
- 3 在 **Type** 字段中输入与打印机类型对应的任何描述。这是可选的。
- 4 在 **Description** 字段中，指定任何打印机描述。这是可选的。
- 5 在 **Location** 字段中，指定打印机的位置。
- 6 在联网打印机对应的 **Device** 文本框中，键入打印机的 IP 地址或 DNS 名称。**jetdirect Queue type** 的 IBM AIX 上只允许使用 DNS 名称，而不允许使用数字 IP 地址。
- 7 **Queue type** 以 **lpd** 或 **jetdirect** 的形式在相应的列表框中显示连接。此外，Sun Solaris 操作系统中也可以使用 **usb** 类型。
- 8 选择 **Copies** 以设置份数。
- 9 选中 **Collate** 选项以接收已排序的副本。
- 10 选中 **Reverse Order** 选项以反序接收副本。
- 11 选中 **Make Default** 选项以将此打印机设为默认打印机。

12 单击 **OK** 以添加打印机。

IPv6 配置



仅 Windows Vista 或更高版本可以正确支持 IPv6。



如果 IPv6 网络无法正常工作，请将所有网络设置都设为出厂默认值并重试。

在 IPv6 网络环境中，请按照下列步骤使用 IPv6 地址。

使用控制面板

- 1 使用网线将打印机联网。
- 2 打开打印机。
- 3 打印**网络配置报告**，它将检查 IPv6 地址（请参见第 114 页上的“打印网络配置报告”）。
- 4 选择**开始 > 控制面板 > 打印机和传真**。
- 5 单击**打印机和传真**窗口的左窗格中的**添加打印机**。
- 6 在**添加打印机**窗口中单击**添加本地打印机**。
- 7 将显示**添加打印机向导**窗口。按照窗口中的说明进行操作。



如果打印机无法在网络环境中运行，则激活 IPv6。请参阅下一节。

激活 IPv6

- 1 按控制面板上的  (菜单) 按钮。
- 2 按**网路 > TCP/IP (IPv6) > 激活 IPv6**。
- 3 选择**打开**并按**OK**。
- 4 关闭打印机，然后重新打开。
- 5 重新安装您的打印机驱动程序。

设置 IPv6 地址

机器支持使用下列 IPv6 地址进行网络打印和管理。

- **Link-local Address:**自行配置的本地 IPv6 地址（以 FE80 开头的地址）。
- **Stateless Address:**网络路由器自动配置的 IPv6 地址。
- **Stateful Address:**DHCPv6 服务器配置的 IPv6 地址。
- **Manual Address:**用户手动配置的 IPv6 地址。

IPv6 配置

DHCPv6 地址配置 (有状态)

如果您的网络上有 DHCPv6 服务器，则可以设置下列任何一个选项作为默认的动态主机配置。

- 1 按控制面板上的  (菜单) 按钮。
- 2 按 **网路 > TCP/IP (IPv6) > 配置 DHCPv6**。
- 3 按 **OK** 选择所需值。
 - **DHCPv6 地址** 不管路由器是否请求，始终使用 DHCPv6。
 - **关闭 DHCPv6** 不管路由器是否请求，从不使用 DHCPv6。
 - **路由器** 路由器请求时仅使用 DHCPv6。

从 Embedded Web Service



对于控制面板上没有显示屏的型号，您需要使用 IPv4 地址首先访问 **Embedded Web Service** 并按照以下步骤操作才能使用 IPv6。

- 1 从 Windows 访问 web 浏览器，如 Internet Explorer。在地址字段中输入机器的 IP 地址 (<http://xxx.xxx.xxx.xxx>)，然后按“回车”键或单击 **执行**。
- 2 如果是首次登录 **Embedded Web Service**，您需要以管理员身份登录。键入以下默认 ID 和密码。
 - **ID: admin**
 - **密码: dell00000**
- 3 当 **Embedded Web Service** 窗口打开时，将鼠标光标移到顶部菜单栏的 **设置** 上，然后单击 **网络设置**。
- 4 单击网站左窗格上的 **TCP/IPv6**。
- 5 选中 **IPv6 协议** 复选框以激活 IPv6。
- 6 选中 **手册地址** 复选框。**地址/前缀** 文本框随即被激活。
- 7 输入地址的其余部分 (例如: `3FFE:10:88:194::AAAA`。“A”为十六进制 0 到 9, A 到 F)。
- 8 选择 DHCPv6 配置。
- 9 单击 **应用** 按钮。

使用 Embedded Web Service

- 1 启动 Internet Explorer 等 Web 浏览器，该浏览器必须支持将 IPv6 寻址为 URL。
- 2 从网络配置报告中选择一个 IPv6 地址（**Link-local Address**、**Stateless Address**、**Stateful Address**、**Manual Address**）（请参见第 114 页上的“打印网络配置报告”）。
- 3 输入 IPv6 地址（例如：http://[FE80::215:99FF:FE66:7701]）。



地址必须括在“[]”括号中间。

AirPrint



AirPrint 允许您从运行 iOS 4.2 或更高版本的 iPhone、iPad 或 iPod touch 直接实现无线打印。

设置 AirPrint

要使用 **AirPrint** 功能，机器上必须装有 Bonjour(mDNS) 和 IPP 协议。您可以通过以下方法之一启用 **AirPrint** 功能。

- 1 检查机器是否已连接到网络。
- 2 启动 Internet Explorer, Safari 或 Firefox 等 Web 浏览器，并在机器窗口中输入打印机的新 IP 地址。

例如：



- 3 单击 Embedded Web Service 网站右上角的**登录**。
- 4 键入 **ID** 和**密码**，然后单击**登录**。如果首次登录到 Embedded Web Service，请键入以下默认 ID 和密码。
 - **ID: admin**
 - **密码: dell00000**
- 5 当 Embedded Web Service 窗口打开时，单击**设置 > 网络设置**。

- 6 单击 **Raw TCP/IP, LPR, IPP 或 mDNS**。
可启用 IPP 协议或 mDNS 协议。

通过 AirPrint 打印

例如，iPad 手册提供以下说明：

- 1 打开要打印的电子邮件、照片、网页或文档。
- 2 轻触操作图标 ()。
- 3 选择**打印机驱动程序名称**以及要设置的选项菜单。
- 4 轻触**打印按钮**。打印。



取消打印作业：要取消打印作业或查看打印摘要，单击多任务区域中的打印机中心图标 ()。可以单击打印机中心的取消图标。

Google Cloud Print™

Google Cloud Print™ 是一项服务，它允许您使用智能手机、Tablet 或任何其他连接到网络的设备打印到打印机。只需向打印机注册您的 Google 帐户，即可使用 Google Cloud Print™ 服务。您可以通过移动设备上的 Chrome 操作系统、Chrome 浏览器或 Gmail™/Google Docs™ 应用程序打印文档或电子邮件，无需在移动设备上安装打印机驱动程序。有关 Google Cloud Print™ 的更多信息，请参阅 Google 网站 (<http://support.google.com/cloudprint>)。

向打印机注册您的 Google 帐户



- 确保打印机已开启并且连接到可以访问 Internet 的有线或无线网络。
- 您应当事先创建自己的 Google 帐户。

- 1 打开 Chrome 浏览器。
- 2 访问 www.google.com。
- 3 使用您的 Gmail™ 地址登录 Google 网站。
- 4 在地址字段中输入打印机的 IP 地址，然后按 Enter 键或单击**执行**。
- 5 单击 Embedded Web Service 网站右上角的**登录**。

6

如果是首次登录 Embedded Web Service，您需要以管理员身份登录。键入以下默认 ID 和密码。出于安全原因，建议您更改默认密码。

- ID: admin
- 密码: dell00000



如果网络环境使用代理服务器，您需要通过**设置 > 网络设置 > Google Cloud Print > 代理设置**配置代理的 IP 和端口号。有关更多信息，请与您的网络服务提供商或网络管理员联系。

7

当 **Embedded Web Service** 窗口打开时，请依次单击**设置 > 网络设置 > Google Cloud Print**。

8

输入打印机的名称和描述。

9

单击**注册**。

将显示确认弹出窗口。



如果您将浏览器设置为阻挡弹出窗口，则不会显示确认窗口。请允许站点显示弹出窗口。

10

单击**完成打印机注册**。

Google Cloud Print™

11 单击管理打印机。

此时您的打印机已注册 Google Cloud Print™ 服务。

Google Cloud Print™ 就绪设备将显示在列表中。

使用 Google Cloud Print™ 打印

打印步骤因您使用的应用程序或设备不同而异。您将看到支持 Google Cloud Print™ 服务的应用程序的列表。



确保打印机已开启并且连接到可以访问 Internet 的有线或无线网络。

要与朋友共享您的打印机，请参阅以下网站。

<http://support.google.com/chromeos/bin/answer.py?hlen&answer1241064>

通过移动设备上的应用程序打印

以下步骤是使用 Android 手机上的 Google Docs™ 应用程序的示例。

1 在您的移动设备上安装 Cloud Print 应用程序。



如果没有该应用程序，请从 Android Market 或 App Store 等应用程序商店下载它。

2 通过移动设备访问 Google Docs™ 应用程序，轻触 图标选择文档。

3 轻触要打印的文档的选项 按钮。

4 轻触发送 按钮。

5 轻触 Cloud Print 按钮。

6 根据需要设置打印选项。

7 轻触 **Click here to Print**。

通过 Chrome 浏览器打印

以下步骤是使用 Chrome 浏览器的示例。

1 运行 Chrome。

2 打开要打印的文档或电子邮件。

3 单击浏览器右上角的扳手图标 。

Google Cloud Print™

- 4 单击**打印**。将显示一个新的打印选项卡。
- 5 选择使用 **Google Cloud Print** 打印。
- 6 单击**打印按钮**。



3. 实用设置菜单



本章介绍如何浏览打印机的当前状态，以及对高级打印机设置进行设置的方法。

- 开始阅读章节前 131
- 打印菜单 132
- 复印菜单 133
- 传真菜单 137
- 系统设置 140



开始阅读章节前

本章解释这一系列型号提供的所有功能，帮助用户轻松理解这些功能。您可以通过基本指南（请参见第 25 页上的“菜单概述”）检查各个型号提供的功能。以下是使用本章的一些提示

- 使用控制面板可进入不同菜单，从而设置机器或使用机器的功能。按  (菜单) 可以访问这些菜单。
- 根据选项的不同，某些菜单可能不会显示。这种情况下，此功能不适用于您的机器。
- 对于控制面板没有  (菜单) 的型号，此功能不适用（请参见第 18 页上的“控制面板概览”）。

打印菜单



根据选项或型号的不同，某些菜单可能不会显示。这种情况下，此功能不适用于您的机器（请参见第 25 页上的“菜单概述”）。

要更改菜单选项

- 按控制面板上的  (菜单) > 打印设置。

项目	描述
方向	选择在页面上打印信息的方向。
双面	要对纸张进行双面打印，请选择装订边。
份数	您可以使用数字键盘输入复印份数。
分辨率	指定每英寸的打印点数 (dpi)。分辨率设置越高，打印的字符和图形就越清晰。
暗度	减淡或加深页面上的打印内容。 正常 设置通常可以获得最佳效果。使用 浅色 墨粉密度可以节省墨粉。
文字加强	打印文本时使其颜色比正常文档更深。
自动归位	允许您在每次换行后添加必要的回车，这对 Unix 用户或 DOS 用户很有用。
模拟	设置模拟类型和选项。

复印菜单

复印功能

 根据选项或型号的不同，某些菜单可能不会显示。这种情况下，此功能不适用于您的机器（请参见第 25 页上的“菜单概述”）。



要更改菜单选项



- 按控制面板上的  (复印) >  (菜单) > 复印功能。

项目	描述
扫描范围	设置图像大小。
份数	您可以使用数字键盘输入复印份数。
缩小/放大	缩小或放大复印图像的尺寸（请参见第 51 页上的“缩小或放大的复印件”）。  如果机器设置为环保模式，则缩小和放大功能不可用。
暗度	当原件包含模糊标记和深色图像时，可以调整亮度使复印件清晰易读（请参见第 50 页上的“明暗度”）。

项目	描述
对比度	当原稿包含的内容太浅或太深时，可以调整对比度等级，使原稿更容易读取（请参见第 51 页上的“暗度”）。
原稿类型	通过为当前复印作业选择文档类型，从而提高复印质量（请参见第 51 页上的“原始”）。
版式	调整海报、克隆、ID 复印、2/4 页缩印、小册子等的布局格式。
版式 > 2页缩印或 4页缩印	缩小原始图像的尺寸，并在一张纸上打印 2 页或 4 页。   只有当您将原件装入进稿器时，才能使用这个复印功能。

复印菜单

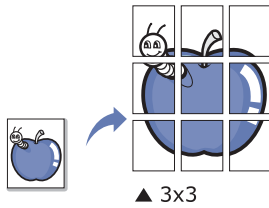
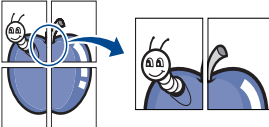
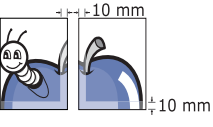
项目	描述
版式 > ID复印	<p>本机可以在一页纸上打印双面的原件。</p> <p>机器将在纸张的上半部分打印原件的其中一面，在下半部分打印另一面，而不会缩小原件的尺寸。对于小尺寸文档的复印（如名片），此功能非常有用。</p> <div style="border: 1px solid gray; padding: 5px;"><p> 要使用此功能，原件必须放置在扫描仪玻璃板上。</p><ul style="list-style-type: none">如果机器设置为环保模式，则此功能不可用。要提高图像质量，从控制面板中选择 （复印）> （菜单）> 复印功能 > 原稿类型 > 照片。</div>

项目	描述									
版式 > 海报复印	<p>将单页文档打印到 4（海报 2x2）、9（海报 3x3）或 16（海报 4x4）页纸上，这样可以将纸张粘贴到一起形成海报大小的文档。</p> <div style="text-align: center;"> ▲ 3x3</div> <div style="text-align: center;"> ▲ 2x2</div> <div style="text-align: center;"> ▲ 4x4</div> <div style="border: 1px solid gray; padding: 5px;"><p> 只有当您将原件放在扫描仪玻璃板上时，才可以使用此复印功能。</p><ul style="list-style-type: none">原件分为 9 个部分。每一部分按以下顺序逐份扫描并打印：<table border="1" style="margin-left: auto; margin-right: auto;"><tbody><tr><td>1</td><td>2</td><td>3</td></tr><tr><td>4</td><td>5</td><td>6</td></tr><tr><td>7</td><td>8</td><td>9</td></tr></tbody></table></div>	1	2	3	4	5	6	7	8	9
1	2	3								
4	5	6								
7	8	9								

复印菜单

项目	描述
版式 > 克隆复印	<p>在一页上打印多个原始图像。图像数量根据原件图像和纸张大小自动确定。</p>  <ul style="list-style-type: none">只有当您将原件放在扫描仪玻璃板上时，才可以使用此复印功能。不能使用Reduce/Enlarge功能的克隆复印调节复印尺寸。
调节背景	<p>打印图像（但不打印背景）。此复印功能可以去掉背景色，在复印带有彩色背景的原件（如报纸或编录）时很有帮助。</p> <ul style="list-style-type: none">关闭: 不使用此功能。自动: 优化背景。增强级别 1~2: 数字越大，背景越鲜艳。清除级别 1~4: 数字越大，背景越亮。

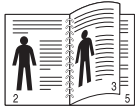
项目	描述
双面	<p>您可以设置机器以便在纸张的双面打印文档。</p> <ul style="list-style-type: none">关: 正常模式打印。1->2 面短边  <ul style="list-style-type: none">1->2 面长边 



复印菜单

复印设置



根据选项或型号的不同，某些菜单可能不会显示。这种情况下，此功能不适用于您的机器（请参见第 25 页上的“菜单概述”）。

要更改菜单选项

按控制面板上的  (复印) >  (菜单) > 复印设置。

项目	描述
更改默认设置	将值或设置重置为打印机的开箱状态。



传真菜单

传真功能



根据选项或型号的不同，某些菜单可能不会显示。这种情况下，此功能不适用于您的机器（请参见第 25 页上的“菜单概述”）。

要更改菜单选项

- 按控制面板上的  (传真) >  (菜单) > 传真功能。

项目	描述
暗度	当原稿包含模糊标记和深色图像时，可以调整亮度，使原稿更容易读取（请参见第 50 页上的“明暗度”）。
对比度	当原稿包含的内容太浅或太深时，可以调整对比度等级，使原稿更容易读取。
分辨率	使用基于文本的典型原件时，默认文档设置可以产生良好的传真效果。但在发送质量低劣的或含有照片的原件时，可以调整分辨率以获得更高质量的传真效果（请参见第 57 页上的“分辨率”）。
扫描范围	设置图像大小。

项目	描述
多方发送	<p>将一份传真发送到多个目标（请参见第 56 页上的“将传真发送至多个目标”）。</p> <p> 不能使用此功能发送彩色传真。</p>
延迟发送	<p>可以将机器设置为在您离开后发送传真（请参见第 169 页上的“延迟传真传送”）。</p> <p> 不能使用此功能发送彩色传真。</p>
优先发送	<p>将原件扫描到内存中，并在当前操作结束时立即传送。在站点之间（例如，向站点 A 的传送结束之后，在向站点 B 传送开始之前）或在重拨操作之间，优先级传送将中断向多个目标发送（请参见第 170 页上的“发送优先传真”）。</p>
转发	<p>将收到或发出的传真通过传真或 PC 转发到其他目标。如果不在办公室但必须接收传真，则该功能可能会有用。</p> <ul style="list-style-type: none">请参见第 170 页上的“将已发传真转发到另一个目标”。请参见第 171 页上的“转发已接收的传真”。

传真菜单



项目	描述
安全接收	将收到的传真存储在内存中，并且不打印出来。要打印收到的文档，您需要输入密码。您可以防止未经授权的人员查看收到的传真（请参见第 174 页上的“以安全接收模式接收”）。
添加页面	将其他文档添加到预定的延迟传真作业（请参见第 169 页上的“在预定传真中添加文档”）。
取消作业	取消保存在内存中的延迟传真作业（请参见第 170 页上的“取消预定传真作业”）。

发送设置



根据选项或型号的不同，某些菜单可能不会显示。这种情况下，此功能不适用于您的机器（请参见第 25 页上的“菜单概述”）。

要更改菜单选项

- 按控制面板上的  (传真) >  (菜单) > 传真设置 > 发送。

项目	描述
重拨次数	设置重拨尝试次数。如果您输入 0，则机器将不会重拨。

项目	描述
重拨期限	设置自动重拨前的时间间隔。
拨号前缀	最多可以设置 5 位数的前缀。在自动拨号之前，系统先拨打此号码。这用于接入 PABX 交换系统。
ECM 模式	使用错误校正模式 (ECM) 发送传真，确保传真顺利发出。它所用的时间可能更长。
发送报告	将机器设置为无论成功发送与否，都打印报告。如果选择打开-错误，则机器只在传输不成功时打印报告。
图像 TCR	打印传送报告，其中包含已发送的第一页传真的最小化图像。
拨号模式	将拨号模式设置为音调或脉冲。该设置是否可用取决于您所在的国家/地区。



接收设置



根据选项或型号的不同，某些菜单可能不会显示。这种情况下，此功能不适用于您的机器（请参见第 25 页上的“菜单概述”）。

传真菜单

要更改菜单选项

- 按控制面板上的  (传真) >  (菜单) > 传真设置 > 接收。

项目	描述
接收模式	选择默认传真接收模式。
响铃应答	指定应答来电之前机器响铃的次数。
接收署名盖章	在接收的每页传真的底部自动打印页码、接收日期和时间。
接收开始代码	从插入机器背部 EXT (分机) 插槽的电话分机上接收传真。如果拿起电话分机并听到传真音, 请输入此代码。出厂时此代码预设为 *9*。
自动缩小	自动缩小收到的传真页, 使它适合装入机器中的纸张大小。
废弃尺寸	废弃收到的传真末尾的特定长度。
垃圾传真设置	屏蔽作为垃圾传真号存储在内存中的任何不想接收的传真。该设置是否可用取决于您所在的国家/地区。
DRPD模式	允许用户使用一条线路应答多个不同的电话号码。您可以将机器设置为可识别各个号码的不同响铃模式。该设置是否可用取决于您所在的国家/地区 (请参见第 173 页上的“使用 DRPD 模式接收传真”)。
双面打印	双面打印接收到的传真数据。这样可以节省用纸。

系统设置

机器设置



根据选项或型号的不同，某些菜单可能不会显示。这种情况下，此功能不适用于您的机器（请参见第 25 页上的“菜单概述”）。

要更改菜单选项

- 按控制面板中的  (菜单) > 系统设置 > 设备设置。

项目	描述
设备ID	设置机器 ID，将在发送的每个传真页顶部打印它。
传真号码	设置传真号码，将在发送的每个传真页顶部打印它。
日期和时间	设置日期和时间。
时钟模式	在 12 小时制和 24 小时制之间选择时间显示格式。
语言	设置控制面板显示屏上出现的文本所使用的语言。
节能	设置机器在进入节能模式之前需要等待的时间。 机器在一定时间内不接收数据时，耗电量会自动降低。

项目	描述
叫醒事件	您可以设置从节能模式唤醒机器的条件。将该项设置为开。 <ul style="list-style-type: none">按钮: 按下除电源按钮以外的任何按钮，将从节能模式中唤醒机器。扫描仪: 将纸张放入进稿器时，将从节能模式中唤醒机器。打印机: 打开或关闭扫描装置时，从节能模式中唤醒机器。
系统超时	设置机器记住之前所用的复印设置的时间。超时后，机器将恢复默认复印设置。
作业超时	设置在打印机未以打印最后一页作为命令结束打印作业时，打印机等待打印该页面的时间。
高度调整	根据机器海拔优化打印质量。
自动继续	决定机器在检测到纸张与纸张设置不匹配时是否继续打印。 <ul style="list-style-type: none">关闭: 如果纸张不匹配，机器将等待直至放入正确的纸张。打开: 如果纸张不匹配，将显示错误消息。机器将等待约 30 秒，然后自动清除消息并继续打印。
纸张不相符	决定是否忽略纸张不匹配错误。如果选择 关闭 ，即使纸张不匹配，机器仍将打印。

系统设置

项目	描述
纸张更换	自动代替打印机驱动程序的纸张大小，防止 Letter 与 A4 之间的纸张不匹配。例如，如果纸盘中为 A4 纸张，但您在打印机驱动程序中将纸张大小设置为 Letter，机器将在 A4 纸张上打印，反之亦然。
打印空白页	打印机检测计算机发出的打印数据，判断是否为空白页。您可以将它设置为打印或跳过空白页。
节省炭粉	激活此模式可以延长墨粉盒的寿命并降低每页的成本（与普通模式相比），但打印质量也会降低。
环保设置	<p>允许您节省打印资源并实现环保打印。</p> <ul style="list-style-type: none">• 默认模式: 选择是否开启 Eco 模式。 <div style="border: 1px solid #ccc; padding: 5px; margin: 5px 0;"> 强制（打开-强制）: 将 Eco 模式设置为使用密码。如果用户要开启/关闭 Eco 模式，则必须输入密码。</div> <ul style="list-style-type: none">• 选择模板（选择模板）: 从 Embedded Web Service 中选择环保模板集。

纸张设置



根据选项或型号的不同，某些菜单可能不会显示。这种情况下，此功能不适用于您的机器（请参见第 25 页上的“菜单概述”）。

要更改菜单选项

- 按控制面板中的  (菜单) > 系统设置 > 纸张设置。

项目	描述
纸张大小	根据您的需要将纸张大小设置为 A4、Letter 或其他纸张大小。
纸张类型	为每个纸盘选择纸张类型。
纸张来源	选择使用哪个纸盘中的纸张。
边距	设置文档页边距。

声音/音量



根据选项或型号的不同，某些菜单可能不会显示。这种情况下，此功能不适用于您的机器（请参见第 25 页上的“菜单概述”）。

系统设置

要更改菜单选项

- 按控制面板中的  (菜单) > 系统设置 > 声音/音量。

项目	描述
按键声音	打开或关闭按键声音。如果此选项设置为“开”，则每次按键时都会发出提示音。
警报声音	打开或关闭警报音。如果此选项设置为“开”，每当发生错误或传真通讯结束时就会发出警告音。
喇叭	<p>打开或关闭电话线中通过扬声器发出的声音，如拨号音或传真音。如果此选项设置为通信，则意味着扬声器将一直处于打开状态，直至远程机器应答。</p> <div data-bbox="358 821 1086 1284" style="border: 1px solid #ccc; padding: 10px;"><p> 您可以使用On Hook Dial调节音量。只有在已连接电话线的情况下才可以调节扬声器的音量。</p><ul style="list-style-type: none">a 按控制面板上的  (传真)。b 按On Hook Dial。扬声器即发出拨号音。c 按箭头，直到听到所需的音量。d 按On Hook Dial保存更改并返回就绪模式。</div>
振铃音	调节振铃音量。对于振铃音量，您可以选择关、低、中和高。

报告



根据选项或型号的不同，某些菜单可能不会显示。这种情况下，此功能不适用于您的机器（请参见第 25 页上的“菜单概述”）。

要更改菜单选项

- 按控制面板中的  (菜单) > 系统设置 > 报告。

项目	描述
所有报告	打印此机器提供的各种报告。
配置	打印有关机器全面配置的报告。
耗材信息	打印耗材信息页。
位置簿	打印当前存储在机器内存中的所有电子邮件地址。
发送传真	打印传送报告，它包含传真作业的传真号码、页数、作业用时、通信模式与通信结果。您可以将机器设置为在每个传真作业之后自动打印传送确认报告。
发送的传真	打印您最近发送的传真的相关信息。
接收到的传真	打印您最近收到的传真的相关信息。

系统设置

项目	描述
计划作业	打印当前为延迟传真存储的文档的列表，以及每次操作的开始时间和类型。
垃圾传真	打印指定为垃圾传真号码的传真号码。
网路配置	打印机器网络连接和配置的相关信息。
使用计数器	打印使用页。使用页包括打印的总页数。
传真选项	打印传真报告的信息。

维护



根据选项或型号的不同，某些菜单可能不会显示。这种情况下，此功能不适用于您的机器（请参见第 25 页上的“菜单概述”）。

要更改菜单选项

- 按控制面板中的  (菜单) > 系统设置 > 维护。

项目	描述
清除已空消息	墨粉盒用尽时显示该选项。可清除空消息。
耗材寿命	显示耗材寿命指示器（请参见第 66 页上的“监控耗材寿命”）。

项目	描述
序列号	显示机器的序列号。拨打服务电话或在 Dell 网站上作为用户进行注册时，可以找到它。
墨粉不足警报	自定义发出墨粉不足或墨粉用尽警报的余量（请参见第 67 页上的“设置墨粉不足警报”）。

清除设置



根据选项或型号的不同，某些菜单可能不会显示。这种情况下，此功能不适用于您的机器（请参见第 25 页上的“菜单概述”）。

要更改菜单选项

- 按控制面板中的  (菜单) > 系统设置 > 清除设置。

项目	描述
所有设置	清除存储在内存中的全部数据，并将所有设置重置为出厂默认值。
打印机设置	将所有打印机选项恢复为出厂默认值。
传真设置	将所有传真选项恢复为出厂默认值。
复印设置	将所有复印选项恢复为出厂默认值。

系统设置

项目	描述
系统设置	将所有系统选项恢复为出厂默认值。
网路设置	将所有网络选项恢复为出厂默认值（需要重新引导）。
位置簿	清除存储在内存中的所有电子邮件。
发送的传真	清除所有已发送传真的记录。
发送电子邮件	清除所有已发送电子邮件的记录。
传真已接收	清除所有已接收传真记录。

网络设置



根据选项或型号的不同，某些菜单可能不会显示。这种情况下，此功能不适用于您的机器（请参见第 25 页上的“菜单概述”）。

- 按控制面板上的  (菜单) > 网路。

选项	描述
TCP/IP (IPv4)	选择适当的协议并配置参数以使用网络环境。  有许多参数可供设置。如果您不确定，请保留原始设置，或者咨询网络管理员。
TCP/IP (IPv6)	选择此选项以通过 IPv6 使用网络环境（请参见第 123 页上的“IPv6 配置”）。
Ethernet 速度	配置网络传输速度。
清除设置	将网络设置恢复为默认值（需要重新引导）。
网路配置	此列表显示有关机器网络连接和配置的信息。



4. 特殊功能

本章说明特殊的复印、扫描、传真和打印功能。

- 海拔调整 146
- 输入不同的字符 147
- 设置传真地址簿 148
- 打印功能 151
- 扫描功能 161
- 传真功能 167



- 本章中的程序主要基于 Windows 7。
- 对于某些型号，可能需要按**确定**才能导航到下层菜单。

海拔调整

打印质量会受大气压影响，而大气压取决于机器在海平面以上的高度。下列信息将指导您如何设置机器以获得最佳打印质量。

在您设置海拔值之前，请确定所在地的海拔。

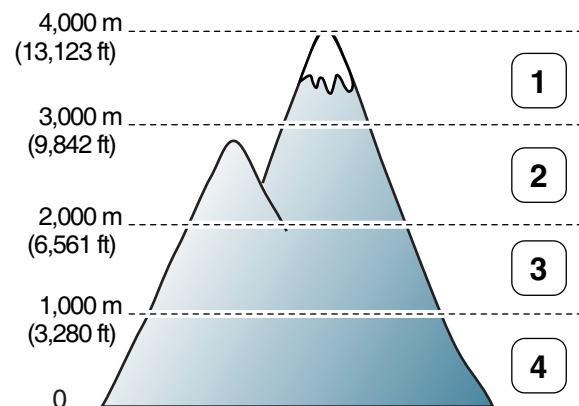

- 1 高 3
- 2 高 2
- 3 高 1
- 4 正常

- Windows 和 Macintosh 用户请参见第 182 页上的“设备设置”。

您可以在 Dell 打印机管理器程序中的**设备设置**或打印机设置工具程序中的**Machine** 部分设置海拔值。



如果机器已连接到网络，可以通过 **Embedded Web Service** 设置海拔值（请参见第 179 页上的“使用 Embedded Web Service”）。

输入不同的字符

执行某些任务时，可能需要输入姓名和号码。例如，在设置机器时输入您的姓名（或公司名称）和传真号码。在内存中存储传真号码或电子邮件地址时，也可输入相应名称。

输入字母数字字符

按此按钮，直到显示屏上显示正确的字母。例如，要输入字母 O，请按标有“MNO”的 6 按钮。每次按 6 按钮，显示屏就会显示不同的字母，依次是 M、N、O、m、n、o 和 6。要找到想输入的字母，请参见第 147 页上的“键盘字母和数字”。



- 按两次 1 可输入一个空格。
- 要删除最后一个数字或字符，请按向左/向右或向上/向下箭头按钮。

键盘字母和数字





- 根据机器的选件，特殊字符集可能与您的机器不同。
- 以下部分键值可能不出现，这取决于您正在执行的作业。



按键	指定数字、字母或字符
1	@ / . ' 1
2	A B C a b c 2
3	D E F d e f 3
4	G H I g h i 4
5	J K L j k l 5
6	M N O m n o 6
7	P Q R S p q r s 7
8	T U V t u v 8
9	W X Y Z w x y z 9
0	& + - , 0
*	* % _ ~ ! # \$ () [] (当您键入网络验证时，这些符号可用)
#	# = ? " : { } < > ; (当您键入网络验证时，这些符号可用)

设置传真地址簿

通过 Embedded Web Service, 您可以用常用传真号码创建快速拨号号码, 然后通过输入地址簿中为它们分配的位置编号轻松快捷地输入传真号码。

登记快速拨号号码

- 1 从控制面板中选择  (传真) >  (Address Book) > 新建和编辑 > 快速拨号。
- 2 输入快速拨号号码, 然后按OK。



 如果选择的号码中已经存储了条目, 则显示屏会显示该信息, 以便进行更改。要使用另一个快速拨号号码重新开始, 请按  (反面)。

- 3 输入您需要的名称, 然后按OK。
- 4 输入您需要的传真号码, 然后按OK。
- 5 按  (Stop/Clear) 按钮返回就绪模式。



使用速拨号码

发送传真时, 如果提示您输入目标号码, 请输入存储所需号码的速拨号码。





- 对于一位数 (0-9) 的速拨号码, 请按住数字键盘上相应的数字按钮超过 2 秒。
- 对于两位数或三位数的速拨号码, 则按首位按钮, 然后按住末位按钮超过 2 秒。
- 可以通过选择  (传真) >  (Address Book) > 打印打印地址簿列表。



编辑速拨号码

- 1 从控制面板中选择  (传真) >  (Address Book) > 新建和编辑 > 快速拨号。
- 2 输入要编辑的速拨号码, 然后按OK。
- 3 更改名称, 然后按 OK。
- 4 更改传真号码, 然后按OK。
- 5 按  (Stop/Clear) 返回就绪模式。

设置传真地址簿



登记组拨号码

- 1 从控制面板中选择  (传真) >  (Address Book) > 新建和编辑 > 群组拨号。
- 2 输入群组拨号号码，然后按**OK**。

 如果选择的号码中已经存储了条目，则显示屏会显示该信息，以便进行更改。要使用另一个快速拨号号码重新开始，请按  (反面)。

- 3 通过输入要放入组中的快速拨号名称的前几个字母进行搜索。
- 4 选择所需的名称和号码，然后按**OK**。
- 5 出现**另一编号?**时，选择**是**。
- 6 重复步骤 3 将其他速拨号码纳入组中。
- 7 完成后，在出现**另一编号?**时选择**否**并按**OK**。
- 8 按  (**Stop/Clear**) 返回就绪模式。



编辑组拨号码

- 1 从控制面板中选择  (传真) >  (Address Book) > 新建和编辑 > 群组拨号。
- 2 输入需要编辑的组拨号码，然后按**OK**。
- 3 输入要添加的新速拨号码并按**OK**，然后会出现**添加?**。
输入存储在组中的速拨号码并按**OK**，则将出现**删除?**。
- 4 按 **OK** 添加或删除号码。
- 5 重复第 3 步，添加或删除更多号码。
- 6 出现**另一编号?**时选择**否**，然后按**OK**。
- 7 按  (**Stop/Clear**) 返回就绪模式。

在地址簿中搜索条目



搜索内存中的号码可采用两种方法。可以依次从 **A** 扫描到 **Z**，也可以通过输入与号码相关名称的前几个字母进行搜索。

设置传真地址簿

- 1 从控制面板中选择  (传真) >  (Address Book) > 查找和拨号 > 快速拨号或群组拨号。
- 2 输入所有或 ID 并按OK。
- 3 按标有要查找的字母的名称和号码或键盘按钮。
例如，如果想要找到“MOBILE”这个名字，按 **6** 按钮，此按钮上标有“MNO”。
- 4 按  (Stop/Clear) 返回就绪模式。

打印地址簿

您可以通过打印列表来查看  (Address Book) 设置。

- 1 选择控制面板上的  (传真) >  (Address Book) > 打印。
- 2 机器开始打印。

打印功能



有关基本打印功能，请参阅基本指南（请参见第 45 页上的“基本打印”）。

更改默认打印设置

- 1 单击 Windows 开始 菜单。
- 2 选择控制面板 > 设备与打印机。
- 3 右键单击机器。
- 4 选择打印首选项。



如果打印首选项有 ► 标记，则您可以选择与所选打印机连接的其他打印机驱动程序。

- 5 更改每个选项卡上的设置。
- 6 单击确定。



如果您希望更改各打印作业的设置，请在打印首选项中更改。

将机器设置为默认机器

- 1 单击 Windows 开始 菜单。
- 2 选择控制面板 > 设备与打印机。
- 3 选择机器。
- 4 右键单击您的机器，然后选择设置为默认打印机。



如果打印首选项有 ► 标记，则您可以选择与所选打印机连接的其他打印机驱动程序。

使用高级打印功能



XPS 打印机驱动程序 用于打印 XPS 文件格式。

- XPS 打印机驱动程序只能安装在 Windows Vista 操作系统或更高版本上。
- 将软件 CD 插入 CD-ROM 驱动器时，可安装 XPS 打印机驱动程序。安装 Dell 软件时，将会自动安装 XPS 打印机驱动程序。

打印功能

打印到文件 (PRN)

有时需要将打印数据保存为文件。

- 1 在打印到文件窗口选中打印框。



- 2 单击打印。
- 3 键入目标路径和文件名，然后单击**确定**。
例如，**c:\Temp\file name**。



如果您仅键入文件名，则文件将自动保存在**我的文档**、**Documents and Settings** 或 **用户** 中。保存文件夹可能会因您所使用的操作系统或应用程序的不同而有所差异。

理解特殊打印功能

使用机器时可以使用其高级打印功能。

要充分利用打印机驱动程序提供的打印机功能，请在应用程序的**打印**窗口中单击**属性**或**首选项**更改打印设置。打印机属性窗口中显示的打印机名称可能因所用的机器而有差异。



- 根据选项或型号的不同，某些菜单可能不会显示。这种情况下，此功能不适用于您的机器。
- 选择**帮助**或单击窗口中的  按钮或按键盘上的 **F1** 键并单击要了解的任何选项（请参见第 48 页上的“使用帮助”）。

项目	描述
每面多页	选择要在一张纸上打印的页数。要在一张纸上打印多页，这些页面将会缩小并按指定的顺序排列。一张纸上最多可打印 16 页。

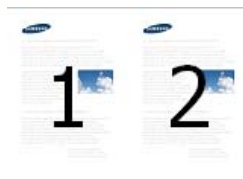



打印功能

项目	描述
海报打印 	<p>将单页文档打印到 4 (海报 2x2)、9 (海报 3x3) 或 16 (海报 4x4) 页纸上, 这样可以将纸张粘贴到一起形成海报大小的文档。</p> <p>选择海报重叠值。选择基本选项卡右上方的单选按钮以毫米或英寸为单位指定海报重叠, 以便于将各页粘贴在一起。</p> 
书册打印^a 	<p>在一张纸的两面打印您的文档, 并对页面进行排序, 以便在打印之后将纸张对折, 从而生成一本小册子。</p> <p>如果您想要制作一本小册子, 您需要在 Letter、Legal、A4、US Folio 或 Oficio 大小的打印介质上打印。</p> <p> 书册打印选项对于所有纸张大小均不可用。从纸张选项卡中选择可用纸张尺寸选项, 了解可以使用哪些纸张大小。</p> <p>如果您选择的是一种不可用的纸张大小, 则该选项可自动删除。仅选择可用纸张(无  或  标记的纸张)。</p>

项目	描述
双面打印(手动)^a	<p>在一张纸的两面打印(手动)。打印之前, 请决定文档的打印方向。</p> <p> • 您可以将 Letter、Legal、A4、US Folio 或 Oficio 大小的纸张与此功能配合使用。</p> <ul style="list-style-type: none">• 如果您的机器不具有双面打印单元, 则应手动完成打印作业。机器首先打印文档的每一张其他页面。之后, 计算机上将显示一条信息。• 建议不要在标签、信封或厚型纸等特殊介质上双面打印。否则可能造成卡纸或损坏打印机。 <p>• 无: 禁用此功能。</p> <p>• 长边: 此选项为装订中所使用的常规布局。</p>  <p>• 短边: 此选项为日历中所使用的常规布局。</p> 

打印功能

项目	描述
纸张选项 	输入放大或缩小文档的百分比可以更改文档在打印页面上的显示大小。
水印 	水印选项可允许在已有文档上打印文字。例如，如果您希望在文档的第一页或所有页上对角打印大写的灰色字母“ DRAFT ”或“ CONFIDENTIAL ”，则可以使用此功能。
水印 (创建水印)	<ol style="list-style-type: none">要从软件应用程序更改打印设置，请访问打印首选项。单击高级选项卡，在水印下拉列表中选择编辑。将显示编辑水印窗口。在水印消息框中输入文字信息。 最多可输入 256 个字符。此信息会在预览窗口中显示。
水印 (编辑水印)	<ol style="list-style-type: none">要从软件应用程序更改打印设置，请访问打印首选项。单击高级选项卡，在水印下拉列表中选择编辑。将显示编辑水印窗口。在当前水印列表中选择想要编辑的水印，然后更改水印信息和选项。单击更新，保存更改内容。单击确定或打印，直到退出打印窗口。

项目	描述
水印 (删除水印)	<ol style="list-style-type: none">要从软件应用程序更改打印设置，请访问打印首选项。单击高级选项卡，在水印下拉列表中选择编辑。将显示编辑水印窗口。从当前水印列表中选择想要删除的水印，然后单击删除。单击确定或打印，直到退出打印窗口。
覆盖页 ^a 	此选项仅在使用 SPL/PCL 打印机驱动程序时可用。 叠加是指作为一种特殊文件格式存储在计算机硬盘驱动器 (HDD) 中的文字和/或图像，可以打印在任何文档上。叠加常用于替换信头纸。可以不使用预印的信头纸，而是创建一个包含与目前信头完全相同信息的叠加。要打印一封带有您的公司信头的信，不需要在打印机中放置预打印的信头纸，只需在文档中打印信头叠加。 要使用页面叠加，必须创建包含徽标或图像的新页叠加。  <ul style="list-style-type: none">叠加文档大小必须与使用叠加打印的文档大小相同。不要创建带水印的叠加。叠加文档的分辨率必须与使用叠加所打印文档的分辨率相同。

打印功能

项目	描述
覆盖页 (创建新页叠加)	<ul style="list-style-type: none">a 要将文档保存为叠加，请访问打印首选项。b 单击高级选项卡，在文本下拉列表中选择编辑。将显示 编辑覆盖页窗口。c 在编辑覆盖页窗口中单击创建。d 在另存为窗口中的作业名称框中键入名称（最多包含 8 个字符）。如果需要，请选择目标路径（默认路径为 C:\Formover）。e 单击保存。该名称出现在覆盖页目录?上。f 单击确定或打印，直到退出打印窗口。不打印文件。而是将其储存在计算机的硬盘驱动器上。

项目	描述
覆盖页 (使用页面叠加)	<ul style="list-style-type: none">a 单击高级选项卡。b 从文本下拉列表框中选择所需的叠加。c 如果您希望的叠加文件未在文本下拉列表中出现，请从列表中选择编辑...，然后单击加载。选择希望使用的叠加文件。 如果您已将希望使用的叠加文件存储在外部，您也可在访问打开窗口时加载此文件。选择文件之后，单击打开。该文件会出现在覆盖页目录框中以便进行打印。从覆盖页目录框中选择叠加。d 如有必要，请选中打印时确认覆盖页框。如果该框被选中，则您每次提交文档进行打印时都会出现一个信息窗口，要求您确认是否要在文档上打印叠加。 如果未选中此框，但又选择了叠加，则将会在文档上自动打印叠加。e 单击确定或打印，直到退出打印窗口。
覆盖页 (删除页面叠加)	<ul style="list-style-type: none">a 在打印首选项窗口中单击高级选项卡。b 在文本下拉列表中选择编辑。c 从覆盖页目录框中选择要删除的叠加。d 单击删除。e 出现确认消息窗口时，请单击是。f 单击确定或打印，直到退出打印窗口。可以删除不再使用的页面叠加。

a. 当您使用 XPS 驱动程序时，此选项不可用。

打印功能

Macintosh 打印



根据机型或选项不同，可能不提供某些功能。它表示不支持这些功能。

打印文档

当使用 Macintosh 打印时，需要检查所用每个应用程序中的打印机驱动程序设置。按以下步骤从 Macintosh 进行打印：

- 1 打开要打印的文档。
- 2 打开**文件**菜单并单击**页面设置**（某些应用程序为**文档设置**）。
- 3 选择纸张大小、方向、缩放比例及其他选项，并确保已选择机器。单击**确定**。
- 4 打开**文件**菜单并单击**打印**。
- 5 选择打印份数，并指示要打印哪些页。
- 6 单击**打印**。

更改打印机设置

使用机器时可以使用其高级打印功能。

打开应用程序，在**文件**菜单选择**打印**。打印机属性窗口中显示的打印机名称可能因所用的机器而有差异。除名称之外，打印机属性窗口的构成与下列构成基本相同。

在一张纸上打印多页

可以在一张纸上打印多页。通过此功能打印草稿，可以节省成本。

- 1 打开应用程序，在**文件**菜单中选择**打印**。
- 2 在**打印方向**下方的下拉列表中选择**布局**。在**每张页数**下拉列表中选择要在一张纸上打印的页数。
- 3 选择要使用的其他选项。
- 4 单击**打印**。
机器在一张纸上打印选定的页数。

打印功能

使用帮助

从窗口的左下角单击问号，然后单击希望了解的主题。将显示一个弹出窗口，上面显示有关驱动程序所提供选项功能的信息。

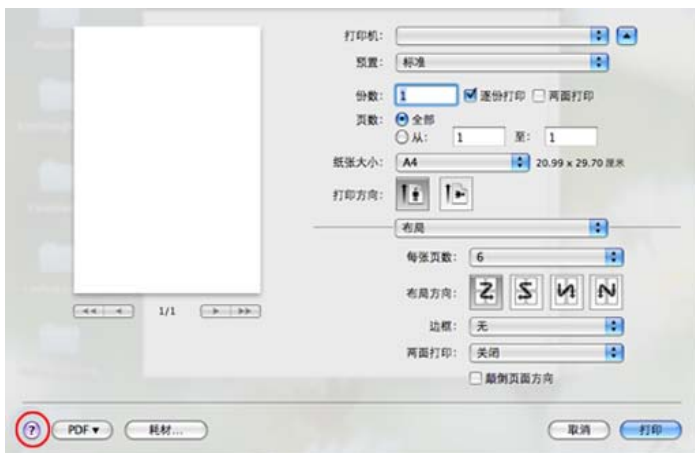

Linux 打印



根据机型或选项不同，可能不提供某些功能。它表示不支持这些功能。

从应用程序打印

有许多可使您使用“通用 UNIX 打印系统”（CUPS）进行打印的 Linux 应用程序。可利用任何此类应用程序在机器上进行打印。

- 1 打开应用程序，从 **File** 菜单选择 **Print**
- 2 直接使用选择 **Print**。
- 3 在 LPR GUI 窗口中，从打印机列表中选择打印机的型号名称，然后单击 **Properties**。
- 4 使用在窗口顶部显示的下列四个选项卡更改打印任务属性。
 - **General:** 更改纸张大小、纸张类型和文档打印方向。可实现双面打印、添加启动与结束图标以及更改每张纸的打印页数。



某些型号可能不提供自动/手动双面打印。您可以使用 lpr 打印系统或其他应用程序进行奇偶页打印。

- **Text:** 指定页边距和设置文本选项，如间隔或栏数。
- **Graphics:** 设置打印图像文件时使用的图像选项，如：颜色选项、图像大小或图像位置。
- **Advanced:** 设置打印分辨率、纸张来源和目标。

- 5 单击 **Apply** 应用更改，然后关闭 **Properties** 窗口。
- 6 单击 LPR GUI 窗口中的 **OK** 开始打印。
- 7 会出现“Printing”窗口，您可在此监控打印作业的状态。要放弃当前作业，请单击 **Cancel**。

打印功能

打印文件

利用标准的 CUPS, 您可以在机器上直接从命令行接口打印许多不同类型的文件。CUPS lpr 实用程序允许您这样做, 但驱动程序包会将标准 lpr 工具替换为一个更友好的 LPR GUI 程序。

如要打印任何文档, 请执行以下步骤

- 1 在 Linux shell 命令行中输入 `lpr <file_name>`, 然后按 **Enter** 键。将显示 **LPR GUI** 窗口。
如果仅键入 `lpr` 并按 **Enter** 键, 则会首先出现 **Select file(s) to print** 窗口。仅选择您要打印的文件, 然后单击 **Open**。
- 2 在 **LPR GUI** 窗口, 从列表中选择您的机器, 然后更改打印作业属性。
- 3 单击 **OK** 开始打印。

配置打印机属性

使用 **Printer Properties** 所提供的 **Printers configuration** 窗口而更改您打印机的各种属性。

- 1 打开 **Unified Driver Configurator**。
如有必要, 请切换到 **Printers configuration**。
- 2 请在可用打印机列表中选择您的机器, 然后单击 **Properties**。

3 **Printer Properties** 窗口出现。

窗口顶部会显示以下五个选项卡

- **General:** 更改打印机位置和名称。在此选项卡输入的名称会显示在 **Printers configuration** 的打印机列表中。
- **Connection:** 查看或选择其他端口。如果在使用中将机器端口从 **USB** 改为并行或从并行改为 **USB**, 则必须在此选项卡重新配置机器端口。
- **Driver:** 查看或选择其他机器驱动程序。通过单击 **Options**, 您可以设置默认设备选项。
- **Jobs:** 显示打印作业列表。单击 **Cancel job** 取消选定工作, 选择 **Show completed jobs** 复选框在作业列表上查看以往作业。
- **Classes:** 显示机器所属的类别。单击 **Add to Class** 将您的机器添加到指定类别中, 或单击 **Remove from Class** 从选定类别中删除机器。

4 单击 **OK** 应用更改, 然后关闭 **Printer Properties** 窗口。

Unix 打印



根据机型或选项不同, 可能不提供某些功能。它表示不支持这些功能 (请参见第 6 页上的“功能”)。

打印功能

继续打印作业

安装打印机后，请选择要打印的任何图像、文本、PS 文件。

- 1 执行“**printui <file_name_to_print>**”命令。

例如，如果要打印“**document1**”

```
printui document1
```

此操作将打开 UNIX 打印机驱动程序 **Print Job Manager**，用户可以从其中选择各种打印选项。

- 2 选择已添加的打印机。
- 3 从窗口中选择打印选项，如 **Page Selection**。
- 4 在 **Number of Copies** 中，选择所需的份数。



要利用打印机驱动程序提供的打印机功能，请按 **Properties**。

- 5 按 **OK** 启动打印作业。

更改机器设置

通过 UNIX 打印机驱动程序 **Print Job Manager**，用户可以在打印机 **Properties** 中选择各种打印选项。

也可以使用以下热键“H”代表 **Help**，“O”代表 **OK**，“A”代表 **Apply**，并且“C”代表 **Cancel**。

General 选项卡

- **Paper Size:** 根据您的需要将纸张大小设置为 **A4**、**Letter** 或其他纸张大小。
- **Paper Type:** 选择纸张类型。列表框中的可用选项有 **Printer Default**、**Plain** 和 **Thick**。
- **Paper Source:** 选择使用哪个纸盘中的纸张。默认情况下为 **Auto Selection**。
- **Orientation:** 选择在页面上打印信息的方向。
- **Duplex:** 进行双面打印可以节省纸张。



某些型号可能不提供自动/手动双面打印。您可以使用 **lpr** 打印系统或其他应用程序进行奇偶页打印。

- **Multiple pages:** 在纸的一面打印多页。
- **Page Border:** 选择任何边框样式（如，**Single-line hairline**，**Double-line hairline**）

Image 选项卡

在此选项卡中，可以更改文档的亮度、分辨率或图像位置。

打印功能

Text 选项卡

设置实际打印输出的字符边距、行距或栏数。

Margins 选项卡

- **Use Margins:** 设置文档的边距。默认情况下，不启用边距。用户可以通过在各自的字段中更改值来更改边距设置。默认情况下，根据所选页面大小设置这些值。
- **Unit:** 将单位改为磅、英寸或厘米。

Printer-Specific Settings 选项卡

在 **JCL** 和 **General** 框中，选择各种选项来自定义各种设置。这些选项特定于打印机并取决于 PPD 文件。

扫描功能



- 有关基本扫描功能，请参阅基本指南（请参见第 54 页上的“基本扫描”）。
- 视型号或可选商品，此功能可能不可用（请参见第 6 页上的“功能”）。
- 可达到的最大分辨率取决于多种因素，包括计算机的运行速度、可用磁盘空间、内存、扫描图像的大小以及位深度设置。因此，根据系统和扫描的对象，可能无法以特定分辨率进行扫描，尤其是在使用增强 dpi 时。

基本扫描方法

可通过 USB 电缆或网络来使用机器扫描原件。可通过以下方法扫描文档

- **扫描到PC:** 从控制面板扫描原件。然后，扫描的数据将存储在已连接的计算机我的文档文件夹中（请参见第 54 页上的“基本扫描”）。
- **TWAIN:** TWAIN 是一种预设的成像应用程序。图像扫描作业会启动选定的应用程序，从而控制扫描过程。可通过本地连接或网络连接使用该功能（请参见第 162 页上的“从图像编辑程序扫描”）。
- **Dell 扫描助手/SmarThru Office:** 可使用该程序扫描图像或文档。
 - 请参见第 163 页上的“使用 Dell 扫描助手扫描”
 - 请参见第 163 页上的“使用 SmarThru Office 扫描”

- **WIA:** WIA 为 Windows Images Acquisition (Windows 图像采集) 的缩写。要使用该功能，计算机必须通过一条 USB 电缆直接与您的机器相连（请参见第 163 页上的“使用 WIA 驱动程序扫描”）。

配置计算机中的扫描设置

- 1 打开 **Dell 打印机管理器**（请参见第 181 页上的“使用 Dell 打印机管理器”）。
- 2 从打印机列表中选择相应的机器。
- 3 选择**扫描至 PC 设置**菜单。
- 4 选择所需选项。
 - **扫描启动:** 决定是否在设备上启用扫描。
 - **配置文件:** 显示选定设备上保存的扫描配置文件。
 - **基本选项卡:** 包含普通扫描的相关设置和设备设置。
 - **图像选项卡:** 包含图像更改的相关设置。
- 5 按 **确定**。

扫描功能



从联网机器扫描

务必借助软件光盘将打印机驱动程序安装到您的计算机上，因为打印机驱动程序中包含扫描程序（请参见第 21 页上的“本地安装驱动程序”）。

- 1 将单页文档正面朝下放在文档玻璃板上，或者将文档正面朝上装入进稿器（请参见第 42 页上的“装入原件”）。
- 2 从控制面板中选择  (扫描) > **扫描到PC** > **网路PC**。

 如果您看到不可用消息，请检查端口连接。

- 3 选择注册的计算机 ID，必要时输入密码。

-  • ID 与 Dell 打印机管理器 >  切换到高级模式 > **扫描至 PC 设置** 的注册扫描 ID 相同。
- 密码是 Dell 打印机管理器 >  切换到高级模式 > **扫描至 PC 设置** 的 4 位注册密码。

- 4 选择所需选项并按 **OK**。
- 5 扫描即会开始。



扫描的图像保存在计算机的 **C:\Users\users name\Pictures\folder** 中。保存文件夹可能会因您所使用的操作系统或应用程序的不同而有所差异。

从图像编辑程序扫描

您可以在 Adobe Photoshop 等图像编辑软件（如果该软件兼容 TWAIN）中扫描和导入文档。使用与 TWAIN 兼容的软件扫描，请执行下列步骤

- 1 确保机器与您的计算机连接，并打开电源。
- 2 将单页文档正面朝下放在文档玻璃板上，或者将文档正面朝上装入进稿器（请参见第 42 页上的“装入原件”）。
- 3 打开应用程序（如 Adobe Photoshop）。
- 4 单击 **文件** > **导入**，然后选择扫描仪设备。
- 5 设置扫描选项。
- 6 扫描并保存扫描图像。

扫描功能

使用 WIA 驱动程序扫描

您的机器支持使用 **Windows 图像采集 (WIA)** 驱动程序扫描图像。WIA 是 **Microsoft Windows 7** 提供的一种标准组件，可以与数码相机和扫描仪一起使用。与 TWAIN 驱动程序不同，WIA 驱动程序无需使用其他软件即可扫描和轻松调节图像

 WIA 驱动程序只能用于带 **USB** 端口的 **Windows** 操作系统 (**Windows 2000** 不支持)。

- 1 确保机器与您的计算机连接，并打开电源。
- 2 将单页文档正面朝下放在文档玻璃板上，或者将文档正面朝上装入进稿器（请参见第 42 页上的“装入原件”）。
- 3 单击 **开始 > 控制面板 > 硬件与声音 > 设备与打印机**。
- 4 右键单击 **打印机和传真 > 开始扫描** 中的设备驱动程序图标。
- 5 将出现 **新的扫描** 应用程序。
- 6 选择扫描首选项并单击 **预览查看** 首选项对图片的作用效果。
- 7 扫描并保存扫描图像。

使用 Dell 扫描助手扫描

 可使用 **Dell 扫描助手** 程序的 **OCR**（光学字符识别）功能。

- 1 确保机器与您的计算机连接，并打开电源。
- 2 将单页文档正面朝下放在文档玻璃板上，或者将文档正面朝上装入进稿器（请参见第 42 页上的“装入原件”）。
- 3 单击 **开始 > 所有程序 > Dell**，然后启动 **Dell 扫描助手**。

 选择 **帮助** 菜单或单击窗口中的  按钮，单击要了解的任何选项。

- 4 设置扫描选项。
- 5 单击 **扫描**。

使用 SmarThru Office 扫描



 可使用 **SmarThru Office** 程序的 **OCR**（光学字符识别）功能。

扫描功能

- 1 确保机器与计算机连接，并打开电源。
- 2 将单页文档正面朝下放在文档玻璃板上，或者将文档正面朝上装入进稿器（请参见第 42 页上的“装入原件”）。
- 3 双击 **SmarThru Office** 图标。
- 4 将显示 **SmarThru Office**。



单击**帮助**或窗口中的  按钮，单击要了解的任何选项。

- 5 单击 Windows 任务栏托盘区中的 **SmarThru Office** 图标 () 以激活 **SmarThru Office** 启动程序。
- 6 单击扫描图标 () 以打开扫描窗口。
- 7 扫描设置窗口会打开。
- 8 设置扫描设置，然后单击**扫描**。

Macintosh 扫描

从联网机器扫描

- 1 确保您的机器已联网。
- 2 将单页文档正面朝下放在文档玻璃板上，或者将文档正面朝上装入进稿器（请参见第 42 页上的“装入原件”）。
- 3 启动**应用程序**并单击**图像捕捉**。
- 4 根据操作系统，按照以下步骤操作。
 - 对于 10.4
 - 单击菜单栏中的**设备 > 浏览设备**。
 - 在 **Twain** 设备选项中选择您的机器。确保选中**使用 TWAIN 软件**复选框。
 - 单击**连接**。
 - 如果出现警告消息，单击**更改端口..**选择端口，如果显示 **TWAIN UI**，则单击**首选项**选项卡中的**更改端口..** 并选择一个新端口。
 - 对于 10.5
 - 单击菜单栏中的**设备 > 浏览设备**。
 - 确保选中 **Bonjour 设备**中机器旁的**已连接**复选框。

扫描功能

- 如果要使用 TWAIN 进行扫描, 请参阅上述 Mac OS X10.4 步骤。

• 对于 10.7 或更高版本, 在**共享**下面选择设备。

5 在此程序中设置扫描选项。

6 扫描并保存扫描图像。



- 如果“图像捕捉”中无法运行扫描, 请将 Mac OS 更新至最新版本。图像捕捉在 Mac OS X 10.4.7 或更高版本中可正常操作。
- 有关更多信息, 请参阅**图像捕捉**的帮助。
- 还可使用与 TWAIN 兼容的软件(如: Adobe Photoshop)扫描。

Linux 扫描

扫描

- 1** 确保机器与计算机连接, 并打开电源。
- 2** 双击桌面上的 **Unified Driver Configurator**。
- 3** 单击  按钮, 切换到 Scanners Configuration。

4 从列表中选择扫描仪。

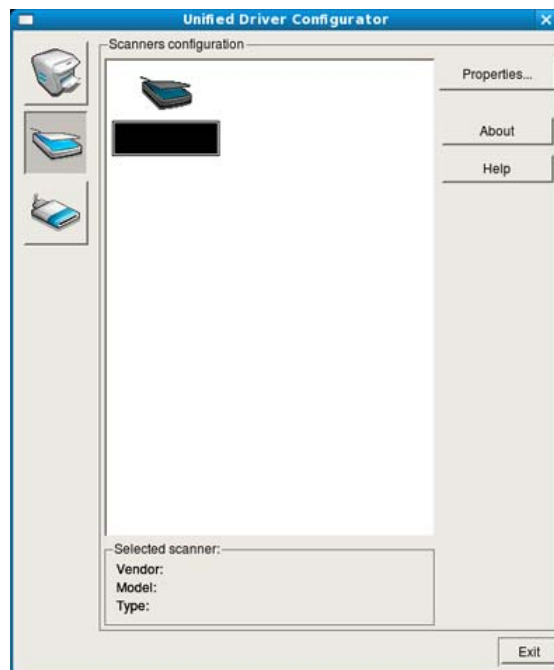

5 单击 **Properties**。

6 将单页文档正面朝下放在文档玻璃板上, 或者将文档正面朝上装入进稿器(请参见第 42 页上的“装入原件”)。

7 从 **Scanner Properties** 窗口中, 单击 **Preview**。

扫描功能

- 8 扫描文档，然后在 **Preview Pane** 中显示图像预览。

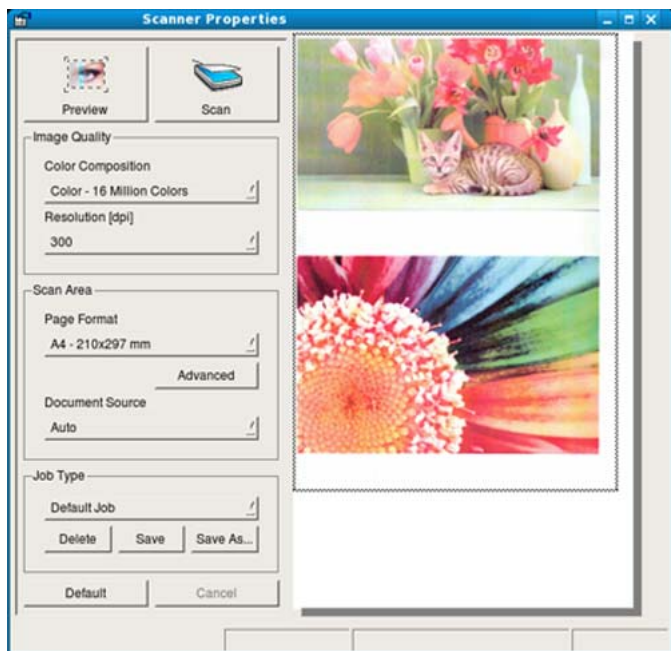

- 9 拖动指针，设置要在 **Preview Pane** 中扫描的图像区域。
- 10 选择所需选项。
- 11 扫描并保存扫描图像。



为了方便今后使用，可以保存为扫描设置并将它添加到 **Job Type** 下拉列表中。

使用 Image Manager 编辑图像

Image Manager 应用程序提供用于编辑扫描图像的菜单命令和工具。

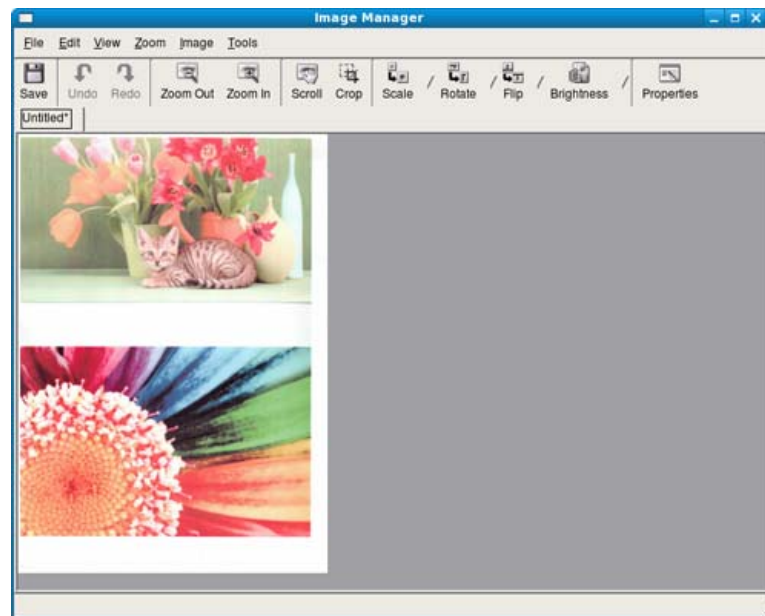

传真功能



有关基本传真功能，请参阅基本指南（请参见第 55 页上的“基本传真”）。

自动重拨

如果您所拨打的号码在发送传真时正忙或无响应，机器会自动重拨该号码。重拨时间取决于国家/地区的出厂默认设置。

当显示屏显示**尝试重拨?**时，按 (**Start**) 按钮可重拨该号码，并且无需等待。要取消自动重拨，按 (**Stop/Clear**)。

要更改两次重拨之间的时间间隔和重拨次数。

- 1 按控制面板上的 (传真) > (菜单) > 传真设置 > 发送。
- 2 选择所需的**重拨次数**或**重拨期限**。
- 3 选择所需选项。

重拨传真号码

- 1 按控制面板上的 (**Redial/Pause**) 按钮。
- 2 选择所需传真号码。
将显示最近发送的十个传真号码和十个已接收的呼叫者 ID。
- 3 当将原件装入进纸器时，机器将自动开始发送。
如果将原件放置在扫描仪玻璃板上，请选择**是**添加另一页。装入另一原件，然后按**确定**。完成后在显示**另一页?**时选择否。

确认发送

成功发送完原件的最后一页之后，机器会发出蜂鸣音，然后返回就绪模式。

如果在发送传真的过程中出错，则显示屏上会显示错误消息。如果您收到错误消息，可按 (**Stop/Clear**) 清除该消息，然后再尝试发送一次传真。



可以将机器设置为在每次完成发送传真时自动打印确认报告。按控制面板上的 (传真) > (菜单) > 传真设置 > 发送 > 发送报告。

传真功能

发送计算机中的传真

可以从计算机中发送传真，无需走到传真机旁。

要从计算机发送传真，则必须安装 **Dell 网络 PC 传真** 程序。安装打印机驱动程序后会安装此程序。

- 1 打开要发送的文档。
- 2 从打印菜单中选择**文件**。
将显示**打印**窗口。外观可能会因应用程序的不同而略微有所差异。
- 3 从打印窗口中选择 **打印**。
- 4 单击**打印**或**确定**。

5 输入收件人的号码并选择选项

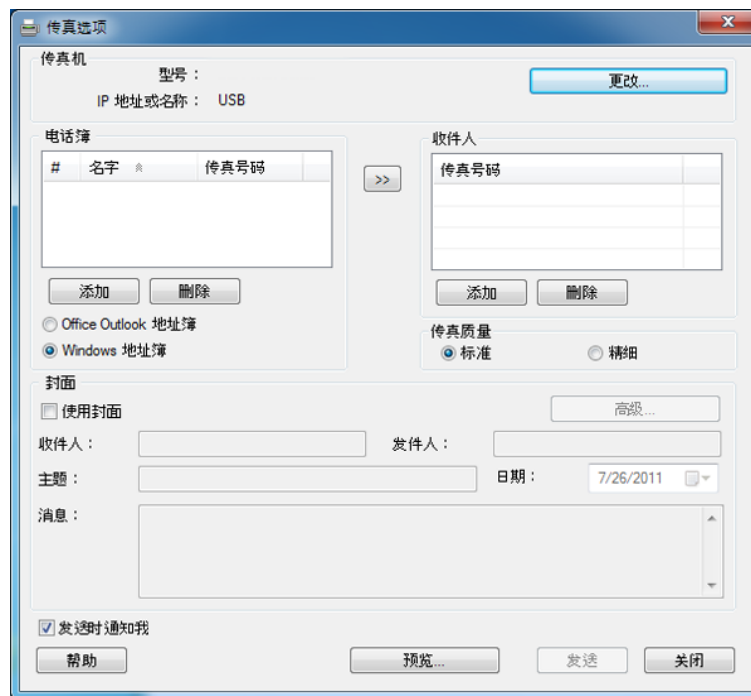



选择**帮助**菜单或单击窗口中的  按钮，单击要了解的任何选项。

6 单击**发送**。

传真功能

延迟传真传送

当您不在场时，可以将机器设置为稍后发送传真。不能使用此功能发送彩色传真。

- 1 将单页文档正面朝下放在文档玻璃板上，或者将文档正面朝上装入进稿器中。
- 2 按控制面板上的 （传真）。
- 3 调整分辨率和暗度，使之满足您的传真需要。
- 4 按控制面板中的 （菜单）> 传真功能 > 延迟发送。
- 5 输入接收传真机的号码，然后按**OK**。
- 6 显示屏要求输入发送文档的另一个传真号码。
- 7 要输入更多传真号码，当突出显示**是**时按**确定**并重复步骤 5。



- 最多可以输入 10 个目标。
- 输入组拨号码之后，就不能再输入其他组拨号码了。

- 8 输入作业名称和时间。



如果设定的时间早于当前时间，机器会在第二天的该时间发送传真。

9

在发送之前，原件会被扫描到内存中。



机器返回就绪模式。显示屏提醒您现在处于就绪模式，以及已设置延迟传真。



可以检查已延迟传真作业列表。



按控制面板中的 （菜单）> 系统设置 > 报告 > 扫描仪。

在预定传真中添加文档

- 1 将单页文档正面朝下放在文档玻璃板上，或者将文档正面朝上装入进稿器中。
- 2 按控制面板中的 （传真）> （菜单）> 传真功能 > 添加页面。
- 3 选择传真作业并按**OK**。
完成后在显示**另一页？**时选择**否**。机器将原件扫描到内存中。
- 4 按  (**Stop/Clear**) 返回就绪模式。



传真功能

取消预定传真作业

- 1 按控制面板中的  (传真) >  (菜单) > 传真功能 > 取消作业。
- 2 选择所需传真作业并按**OK**。
- 3 当**是**突出显示时请按**OK**。
选定的传真已从内存中删除。
- 4 按  (**Stop/Clear**) 返回就绪模式。

发送优先传真

当需要在预定操作之前发送高优先级的传真时，使用此功能。在当前操作结束时，原件会扫描到内存中并立即传送。

- 1 将单页文档正面朝下放在文档玻璃板上，或者将文档正面朝上装入进稿器中。
- 2 按控制面板上的  (传真) >  (菜单) > 传真功能 > 优先发送。
- 3 输入目标传真号码并按**OK**。
- 4 输入作业名称，然后按**OK**。



- 5 如果原件放置在扫描仪玻璃板上，请选择**是**以添加其他页。装入另一原件，然后按**确定**。
完成后在显示**另一页?**时选择**否**。
机器将开始扫描并将传真发送到目标。

将已发传真转发到另一个目标

您可以将机器设置为通过传真将收到的或已发传真转发到其它目标。如果不在办公室但必须接收传真，则该功能可能会有用。



- 通过电子邮件转发传真时，首先必须在 **Embedded Web Service** 中设置邮件服务器和 **IP 地址**（请参见第 179 页上的“使用 **Embedded Web Service**”）。
- 虽然已发送或接收彩色传真，但转发的数据为灰度。

- 1 将单页文档正面朝下放在文档玻璃板上，或者将文档正面朝上装入进稿器中。
- 2 按控制面板上的  (传真) >  (菜单) > 传真功能 > 转发 > 传真 > 发送转发 > 打开。



- 视型号或可选商品，**转发**选项可能不可用（请参见第 7 页上的“多种功能”）。



传真功能

- 3 输入目标传真号码并按 **OK**。
- 4 按  (**Stop/Clear**) 返回就绪模式。
随后发送的传真将转发至指定传真机。

转发已接收的传真

您可以将机器设置为通过传真将收到的或已发传真转发到其它目标。如果不在办公室但必须接收传真，则该功能可能会有用。

 虽然已发送或接收彩色传真，但转发的数据为灰色。



- 1 按控制面板上的  (传真) >  (菜单) > 传真功能 > 转发 > 传真、电子邮件或服务器 > 接收转发 > 转发。

 视型号或可选商品，**转发**选项可能不可用（请参见第 7 页上的“多种功能”）。

- 2 要将机器设置为在转发传真完毕后打印传真，请选择**转发和打印**。
- 3 输入目标传真号码、电子邮件或服务器地址，然后按**OK**。
- 4 输入开始时间和结束时间，然后按**OK**。

- 5 按  (**Stop/Clear**) 返回就绪模式。
随后发送的传真将转发至指定传真机。

接收计算机中的传真

-  视型号或可选商品，此功能可能不可用（请参见第 6 页上的“功能”）。
- 要使用此功能，请通过控制面板设置选项
按控制面板上的  (传真) >  (菜单) > 传真功能 > 转发 > **PC** > 打开。





- 1 打开**Dell 打印机管理器**。
- 2 从**打印机列表**中选择相应的机器。
- 3 选择**传真至 PC 设置菜单**。
- 4 使用**设置传真接收**来更改传真设置。
 - **启用从设备接收传真**: 选择是否使用。
 - **图像类型**: 将接收的传真转换为 PDF 或 TIFF。
 - **保存位置**: 选择用于保存转换后传真的位置。
 - **前缀**: 选择文件或文件夹方案作为前缀。

传真功能

- **打印已接收传真:** 接收传真之后, 为已接收的传真设置打印信息。
- **完成时通知我:** 设置为通过显示弹出窗口通知传真接收。
- **使用默认应用程序打开:** 接收传真后, 使用默认应用程序打开它。
- **无:** 接收传真后, 机器不通知用户或打开应用程序。

5 按确定。

更改接收模式

- 1 按控制面板上的  (传真) >  (菜单) > 传真设置 > 接收 > 接收模式。
- 2 选择所需选项。
 - **传真:** 应答传真来电, 并立即进入传真接收模式。
 - **电话:** 依次按  (On Hook Dial) 和  (Start) 按钮接收传真。
 - **应答/传真:** 在应答机连接到您的机器时使用。机器将应答来电, 呼叫者可以在应答机上留言。如果传真机在线检测到传真音, 则机器将自动切换为传真模式以接收传真。



要使用 **应答/传真** 模式, 必须将应答机连接到您的机器背面的 EXT (分机) 插槽。



- **DRPD:** 可以采用“特色振铃模式检测” (DRPD) 功能来接收通话。特色振铃是一种电话公司服务, 通过该服务用户能够使用一条电话线接听来自于几个不同电话号码的来电。有关详细信息, 请参见第 173 页上的“使用 DRPD 模式接收传真”。



该设置是否可用取决于您所在的国家/地区。

- 3 按 确定。
- 4 按  (Stop/Clear) 返回就绪模式。

在电话模式中手动接收

在听到传真音后, 您可以按  (On Hook Dial) 按钮, 然后再按  (Start) 按钮接收传真呼叫。如果机器有话筒, 则可以使用话筒接听通话 (请参见第 6 页上的“功能”)。

传真功能

以应答机/传真模式接收

要使用此模式，必须将应答机连接到本机背面的 **EXT**（分机）插槽。如果呼叫者留言，则应答机会存储该信息。如果机器在线检测到传真音，则自动开始接收传真。



- 如果已将机器设置为此模式，并且应答机关闭或机器的 **EXT**（分机）插槽中未连接任何应答机，则机器将在预定响铃次数后自动转入传真模式。
- 如果应答机有一个用户可选响铃计数器，则应将机器设置为响铃 1 次即应答来电。
- 如果机器处于电话模式，请将应答机与传真机断开连接或关闭应答机。否则，应答机的输出信息会干扰电话通话。

使用电话分机接收传真

使用连接到 **EXT** 插口的电话分机时，无需转到传真机就可以从分机上通话的一方那里接收传真。

在分机上接到呼叫并听到传真音时，请在分机上按 ***9*** 键。机器即开始接收传真。



9 为出厂预设的远程接收代码。第一个星号和最后一个星号是固定的，但您可以任意更改中间的号码。



通过连接到 **EXT** 插口的电话分机通话时，复印和扫描功能不可用。

使用 DRPD 模式接收传真

特色振铃是一种电话公司服务，通过该服务用户能够使用一条电话线接听来自于几个不同电话号码的来电。此功能通常由提供应答服务的工作人员使用，他们负责接听多个不同客户的电话，并且需要知道呼叫者拨打的号码，以便恰当地接听电话。

- 1 从控制面板中选择 （传真）> （菜单）> **传真设置** > **接收** > **DRPD模式** > **等待振铃**。
- 2 从另一部电话拨打传真号。
- 3 当传真机开始响铃时，不要应答呼叫。传真机需要多次响铃才能识别该模式。
当机器完成识别过程后，显示屏将显示**已完成 DRPD 设置**。如果 **DRPD 设置失败**，则会出现 **错误的 DRPD 响铃**。
- 4 出现 **DRPD** 时，按 **OK**，然后从步骤 2 开始。

传真功能



- 如果重新分配传真号码，或者将机器连接到另一条电话线上，则必须重新设置 DRPD。
- DRPD 设置完成后，再次拨打传真号码，以验证机器是否以传真音应答。然后拨打分配到同一条线上的另一号码，确保通话转至电话分机或插入 EXT（分机）插槽内的应答机。



以安全接收模式接收





视型号或可选商品，此功能可能不可用（请参见第 6 页上的“功能”）。

可能需要防止未经授权的人员查看接收的传真。打开安全接收模式，接入的所有传真均将存储到内存中。输入密码即可打印接入的传真。



要使用安全接收模式，可通过控制面板中的 （传真）> （菜单）> 传真功能 > 安全接收激活菜单。

打印已接收的传真

- 1 从控制面板中选择 （传真）> （菜单）> 传真功能 > 安全接收 > 打印。
- 2 输入四位数的密码，然后按**OK**。
- 3 机器打印存储在内存中的所有传真。

双面打印传真



- 根据选项或型号的不同，某些菜单可能不会显示。这种情况下，此功能不适用于您的机器。
- 视型号或可选商品，此功能可能不可用（请参见第 6 页上的“功能”）。

传真功能

1 将单页文档正面朝下放在文档玻璃板上，或者将文档正面朝上装入进稿器中。

2 按控制面板上的  (传真) >  (菜单) > 传真设置 > 接收 > 双面打印。

- **关闭:** 以正常模式打印。
- **长边:** 将页面打印为书本形式。

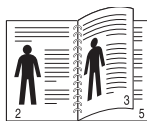

- **短边:** 将页面打印为记事本形式。



3 按 **OK**。

4 按  (**Stop/Clear**) 返回就绪模式。

把传直接收到内存中

由于机器是一种多任务设备，因此可以在复印或打印的同时接收传真。如果在复印或打印时接收到传真，则机器会将收到的传真存储在其内存中。然后，在完成复印或打印后，机器会立即自动打印传真。



如果接收并打印传真，则无法同时处理其他复印和打印作业。

自动打印已发送传真报告

可以设置机器，使其打印一份有关前 50 次通信操作的详细报告，其中包括时间和日期。

1 按控制面板上的  (传真) >  (菜单) > 传真设置 > 自动报告 > 打开。

2 按  (**Stop/Clear**) 返回就绪模式。



5. 实用管理工具

本章将介绍提供给您的管理工具，可帮助您充分利用机器。

- 使用固件更新实用程序 177
- 使用 **Dell** 耗材订购实用程序 178
- 使用 **Embedded Web Service** 179
- 使用 **Dell** 打印机管理器 181
- 使用 **Dell** 打印机状态 184
- 使用 **Linux Unified Driver Configurator** 185

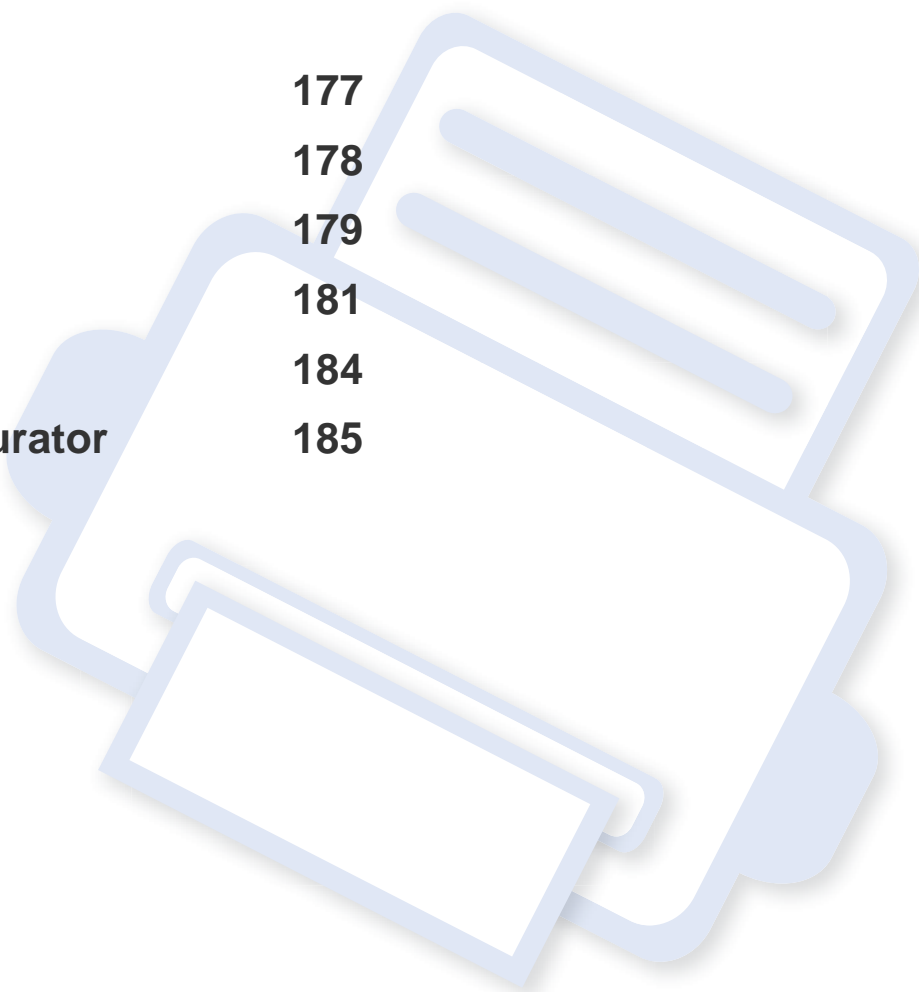

使用固件更新实用程序

固件更新实用程序允许您通过升级固件维护机器。

- 1 从开始菜单选择程序或所有程序 > Dell > Dell Printers > 打印机驱动程序名称 > 固件更新实用程序。
- 2 下载最新固件。单击 <http://www.support.dell.com>。
- 3 如果已通过 USB 电缆连接打印机，单击 **USB 连接的打印机** 或网络连接的打印机。



- 4 单击**浏览**并选择下载的固件文件。
- 5 单击**更新固件**。

使用 Dell 耗材订购实用程序

要从 Dell 订购替换墨粉盒或耗材:

 只适用于 Windows 或 Macintosh 操作系统用户。

1 双击桌面上的 **Dell 耗材订购工具** 图标。



或者

从开始菜单选择程序或所有程序 > **Dell** > **Dell Printers** > 打印机驱动程序名称 > **Dell 耗材订购工具**。

 对于 Macintosh,

打开应用程序文件夹 > **Dell** 文件夹 > **Dell 耗材订购实用程序**。

2 将打开 **Dell 耗材订购工具** 窗口。



使用 Embedded Web Service



- Embedded Web Service 至少需要 Internet Explorer 6.0 或更高版本。
- 根据机器的选项或型号，本用户指南中的 Embedded Web Service 解释可能与您的机器有所不同。
- 仅限网络机型（请参见第 6 页上的“软件”）。

访问 Embedded Web Service

- 1 从 Windows 访问 web 浏览器，如 Internet Explorer。
在地址字段中输入打印机的 IP 地址（http://xxx.xxx.xxx.xxx），然后按 Enter 键或单击**执行**。
- 2 机器的内嵌网站将打开。

登录 Embedded Web Service

配置 Embedded Web Service 中的选项前，您首先需要以管理员身份登录。在不登录的情况下仍可以使用 Embedded Web Service，但您将无法访问**设置**选项卡和**安全**选项卡。

- 1 单击 Embedded Web Service 网站右上角的**登录**。
- 2 键入 **ID** 和 **密码**，然后单击**登录**。
 - **ID: admin**
 - **密码: dell00000**

Embedded Web Service 概述



视打印机型号而定，某些选项卡可能不会出现。



信息

设置

安全

维护

信息选项卡

此选项卡为您提供有关机器的一般信息。您可以检查诸如墨粉剩余量等信息。此外，您还可打印错误报告等报告。

- **活动警报:** 显示机器中已出现的警报及其严重性。
- **耗材:** 显示已打印的页数以及墨粉盒中的剩余墨粉量。
- **使用计数器:** 按打印类型显示使用次数：单面和双面。
- **当前设置:** 显示机器信息和网络信息。

使用 Embedded Web Service

- **打印信息:** 打印系统相关报告、电子邮件地址和字体报告等报告。

设置选项卡

此选项卡可用于设置打印机提供的配置和网络。需要以管理员身份登录才能查看此选项卡。

- **机器设置** 选项卡: 设置机器提供的选项。
- **网络设置** 选项卡: 显示网络环境选项。设置 TCP/IP 和网络协议等选项。

安全选项卡

此选项卡可用于设置系统和网络安全信息。需要以管理员身份登录才能查看此选项卡。

- **系统安全:** 设置系统管理员信息, 也可以启用或禁用机器功能。
- **网络安全:** IPv4/IPv6 过滤。

维护选项卡

此选项卡可用于通过升级固件以及设置用来发送电子邮件的联系信息来维护打印机。还可以通过选择**链接**菜单连接到 **Dell** 网站或下载驱动程序。

- **固件升级:** 升级机器固件。
- **联系信息:** 显示联系人信息。
- **链接:** 显示可下载或检查信息的实用网站的链接。

使用 Dell 打印机管理器



- 只适用于 Windows 和 Macintosh 操作系统用户（请参见第 6 页上的“软件”）。
- 对于 Windows，Dell 打印机管理器至少需要 Internet Explorer 6.0 或更高版本。

Dell 打印机管理器是一个将 Dell 机器设置集中到一个位置的应用程序。Dell 打印机管理器结合了设备设置以及打印环境、设置/操作和启动。所有这些功能提供了一个轻松使用 Dell 机器的途径。Dell 打印机管理器提供两个不同的用户界面供用户选择：基本用户界面和高级用户界面。在两个界面之间切换很简单，单击按钮即可。

理解 Dell 打印机管理器

要打开程序：

对于 **Windows**，

选择开始 > 程序或所有程序 > **Dell** > **Dell Printers** > **Dell 打印机管理器** > **Dell 打印机管理器**。

对于 **Macintosh**，

打开应用程序文件夹 > **Dell** 文件夹 > **Dell Printer Manager**。

Dell 打印机管理器界面包含几个不同的基本部分，如下表所述



屏幕截图可能因操作系统不同而异。

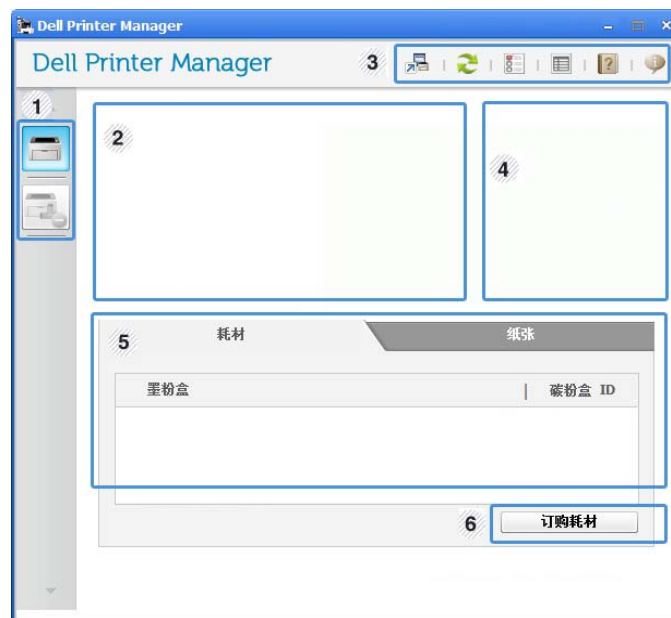

1	打印机列表	打印机列表显示计算机上已安装的打印机以及网络发现添加的网络打印机（仅限 Windows）。
2	打印机信息	该区域为您提供有关机器的总体信息。您可以检查信息，如机器的机型名称、IP 地址（或端口名称）以及机器状态。  您可以查看联机用户指南。

使用 Dell 打印机管理器

3	应用程序信息	包含用于更改为高级设置、首选项、帮助和关于的链接。   按钮可用于将用户界面更改为 高级设置用户界面 （请参见第 182 页上的“高级设置用户界面概述”）。
4	快速链接	显示特定机器功能的 快速链接 。本节还包含指向高级设置中的应用程序的链接。  如果将机器连接到网络，将启用 Embedded Web Service 图标。
5	内容区域	显示选定机器、剩余墨粉量和纸张的相关信息。此信息根据选定机器的不同而变化。一些机器不具有此功能。
6	订购耗材	在“订购耗材”窗口中单击 订购 按钮。您可以在线订购备换墨粉盒。

 选择**帮助**菜单或单击窗口中的  按钮，单击要了解的任何选项。

高级设置用户界面概述

高级用户界面适用于负责管理网络和机器的人员。

 根据选项或型号的不同，某些菜单可能不会显示。这种情况下，此功能不适用于您的机器。

设备设置

您可以配置各种机器设置，如机器设置、纸张、布局、模拟、网络和打印信息。

扫描至 PC 设置

该菜单包含创建或删除扫描至 PC 配置文件的设置。

- **扫描启动:** 决定是否在设备上启用扫描。
- **配置文件:** 显示选定设备上保存的扫描配置文件。
- **基本选项卡:** 包含普通扫描的相关设置和设备设置。
- **图像选项卡:** 包含图像更改的相关设置。

使用 Dell 打印机管理器

传真至 PC 设置

该菜单包含选定设备的基本传真功能的相关设置。

- **禁用:** 如果禁用为开, 该设备不会接收进入传真。
- **启用从设备接收传真:** 启用设备上的传真, 还可以设置更多选项。

警报设置 (仅限 Windows)

此菜单包含错误警报的相关设置。

- **打印机警报:** 提供何时收到警报的相关设置。
- **电子邮件提醒:** 提供通过电子邮件接收警报的相关选项。
- **警报历史记录:** 提供设备历史和墨粉相关警报。

使用 Dell 打印机状态

Dell 打印机状态是一个监视和通知机器状态的程序。



- 根据使用的机器或操作系统的不同，本用户指南中所示的 Dell 打印机状态窗口及其内容可能会有所不同。
- 检查操作系统是否和您的机器兼容（请参见第 90 页上的“规格”）。
- 只适用于 Windows 操作系统用户（请参见第 6 页上的“软件”）。

Dell 打印机状态概述

如果在操作过程中出现错误，可以从 Dell 打印机状态检查错误。安装机器软件时将自动安装 Dell 打印机状态。

还可手动启动 Dell 打印机状态。转至打印首选项，单击基本选项卡 > 打印机状态按钮。

这些图标出现在 Windows 任务栏中：

图标	含义	描述
	标准	机器处于就绪模式并且未出现错误或警告。
	警告	机器处于可能会在以后发生错误的状态。例如，设备可能处于墨粉不足的状态，该状态可能会使设备到达墨粉用尽的状态。
	错误	机器至少出现一个错误。

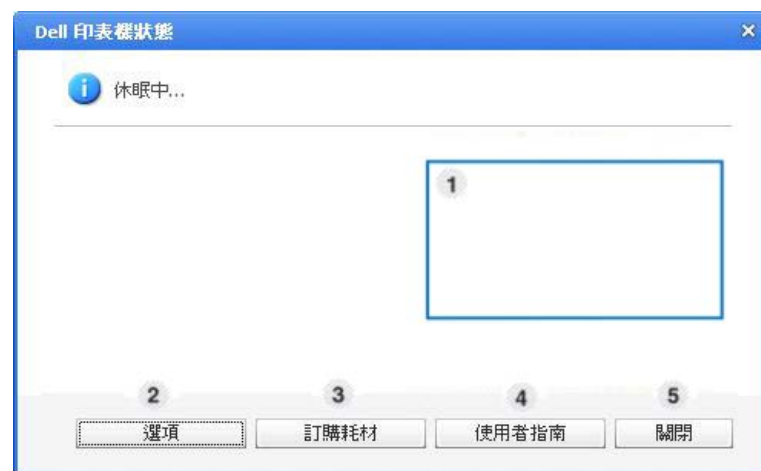

1	碳粉量	您可以查看每个墨粉盒中的剩余碳粉量。根据所使用的机器不同，上方窗口中所示的机器和墨粉盒数量可能不同。一些机器不具有此功能。
2	选项	您可以设置打印作业警报的相关设置。
3	订购耗材	您可以在线订购备换墨粉盒。
4	用户指南	您可以查看联机用户指南。
5	关闭	关闭窗口。

使用 Linux Unified Driver Configurator

Unified Driver Configurator 是一种主要用于配置机器设备的工具。需要安装 Unified Linux Driver 才能使用 Unified Driver Configurator (请参见第 110 页上的“Linux 安装”)。

在将驱动程序安装在 Linux 系统上之后,将在您的桌面上自动创建 Unified Driver Configurator 图标。

打开 Unified Driver Configurator

- 1 双击桌面上的 **Unified Driver Configurator**。也可以单击 **Startup** 菜单图标,然后选择 **Dell Unified Driver > Unified Driver Configurator**。
- 2 单击左侧各个按钮可切换到相应的配置窗口。

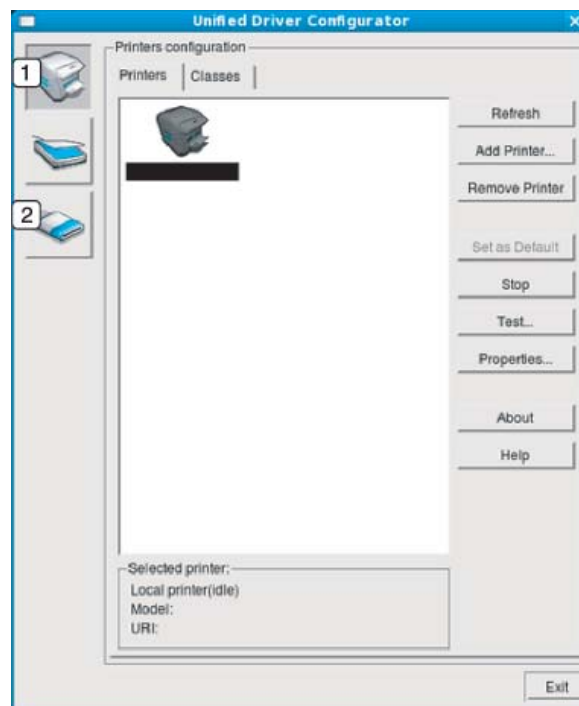

- 1 Printer Configuration
- 2 Port Configuration

使用 Linux Unified Driver Configurator



要使用屏幕帮助，请单击窗口中的 **Help** 或 按钮。

3 更改配置之后，单击 **Exit** 关闭 **Unified Driver Configurator**。

Printers configuration

Printers configuration 有两个选项卡: **Printers** 和 **Classes**。

Printers 选项卡

单击 **Unified Driver Configurator** 窗口左侧的机器图标按钮，查看当前系统的打印机配置。

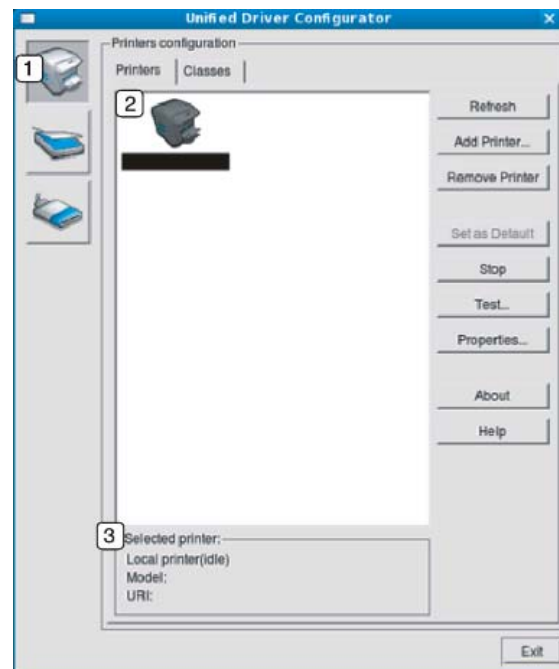

1 切换到**Printers configuration**。

2 显示已安装的所有机器。

3 显示机器的状态、型号和 URI。

使用 Linux Unified Driver Configurator

打印机控制按钮如下:

- **Refresh:** 更新可用机器列表。
- **Add Printer:** 可使您添加新机器。
- **Remove Printer:** 删除所选择的机器。
- **Set as Default:** 将当前选择的机器设置为默认机器。
- **Stop/Start:** 停止/启动机器。
- **Test:** 可使您打印测试页, 以确保机器工作正常。
- **Properties:** 可使您查看并更改打印机属性。

Classes 选项卡

Classes 选项卡显示可用机器类别列表。

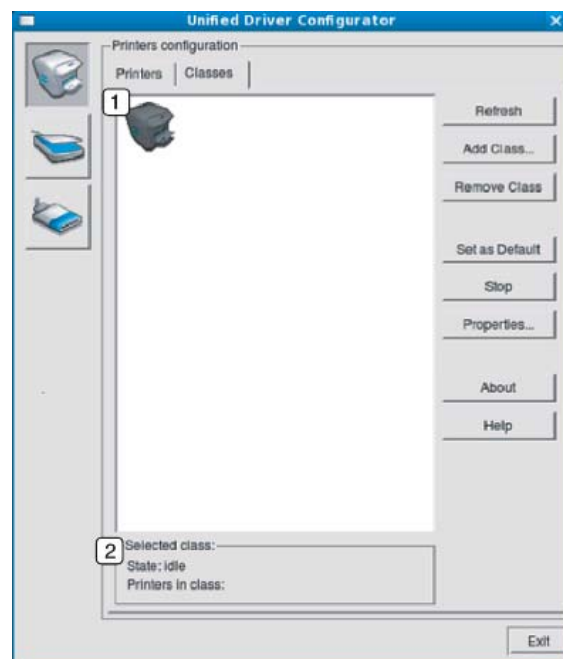

- | | |
|---|---------------------|
| 1 | 显示所有机器类别。 |
| 2 | 显示类别状态和该类别中的所有机器数量。 |

- **Refresh:** 更新类别列表。
- **Add Class:** 可使您添加新的机器类别。
- **Remove Class:** 删除所选择的机器类别。

使用 Linux Unified Driver Configurator

Ports configuration

在此窗口中，您可以查看可用端口的列表、检查每个端口的状态，以及释放在所有者因任何缘由终止作业时释放因繁忙状态而搁置的端口。

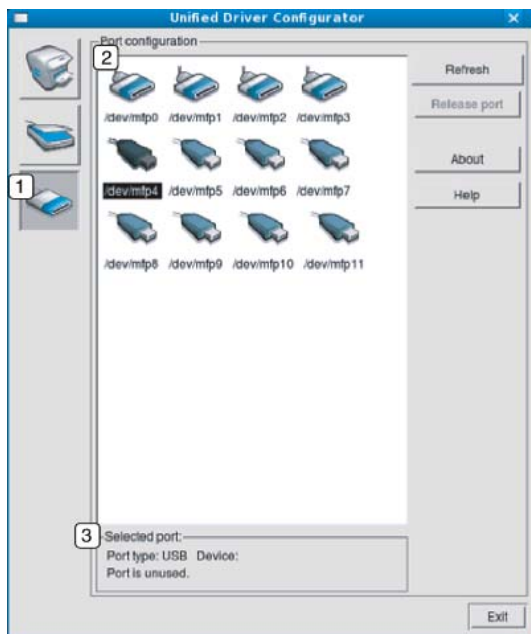

- 1 切换到**Ports configuration**。
- 2 显示所有的可用端口。
- 3 显示端口类型、连接到端口的设备和状态。

- **Refresh:** 更新可用端口列表。
- **Release port:** 释放选定端口。



6. 故障排除

本章介绍有关如何排除故障的帮助信息。

- 进纸问题 190
- 电源和电缆连接问题 191
- 打印问题 192
- 打印质量问题 195
- 复印问题 202
- 扫描问题 203
- 传真问题 204
- 操作系统问题 206



进纸问题

状况	建议的解决方法
打印过程中出现卡纸	清除卡纸。
纸张粘连在一起	<ul style="list-style-type: none">• 检查纸盘的最大纸张容量。• 确保使用的纸张类型正确。• 将纸张从纸盘中取出，然后弯折或呈扇形散开。• 潮湿的环境会使一些纸张粘连在一起。
不得送入多张纸	纸盘中可能叠放有不同类型的纸张。请只装入同一类型、大小和重量的纸张。
机器不进纸	<ul style="list-style-type: none">• 清除机器内的所有障碍物。• 未正确装纸。从纸盘中取出纸张，然后按正确方法将其重新装入。• 纸盘中的纸张过多。从纸盘中取出多余的纸张。• 纸张过厚。仅使用符合机器规格要求的纸张。
不断地卡纸	<ul style="list-style-type: none">• 纸盘中的纸张过多。从纸盘中取出多余的纸张。如果在特殊材料上打印，请使用纸盒手动进纸。• 使用了错误的纸张类型。仅使用符合机器规格要求的纸张。• 机器内可能有碎屑。打开前盖，清除任何碎屑。
透明胶片在出纸区粘连在一起	请务必使用激光打印机专用的透明胶片。每张透明胶片从机器输出后，立即将其移除。
信封歪斜或不能正确进纸	确保纸张导板紧贴信封两侧。

电源和电缆连接问题

状况	建议的解决方法
机器未通电， 或者计算机和机器间的连接线缆未正确连接	<ul style="list-style-type: none">• 首先将机器连接到电源。如果机器的控制面板上有  (Power) 按钮，请按下它。• 断开机器的电缆连接，然后重新连接。

打印问题

状况	可能的原因	建议的解决方法
机器不能打印	机器未通电。	首先将机器连接到电源。如果机器的控制面板上有  (Power) 按钮, 请按下它。
	未将机器设为默认机器。	在 Windows 中将您的机器选作默认打印机。
	检查机器是否出现以下情况: <ul style="list-style-type: none">• 盖板没有关闭。合上盖板。• 卡纸。清除卡纸 (请参见第 79 页上的“清除卡纸”)。• 未装纸。装纸 (请参见第 34 页上的“在纸盘中装纸”)。• 未安装墨粉盒。安装墨粉盒 (请参见第 65 页上的“更换墨粉盒”)。• 确保拆掉墨粉盒上的保护套 (请参见第 65 页上的“更换墨粉盒”)。 如果出现系统故障, 请联系服务代表。	
	计算机和机器间的连接线缆未正确连接。	断开机器电缆连接, 然后重新连接 (请参见第 17 页上的“后视图”)。
	计算机和机器间的连接线缆有问题。	如有可能, 将线缆连接到另一台正常工作的计算机上, 然后进行打印作业。还可尝试使用一根不同的机器线缆。
	端口设置错误。	检查 Windows 打印机设置, 确保打印作业发送到正确的端口。如果计算机有多个端口, 请确认机器连接到正确的端口。

打印问题

状况	可能的原因	建议的解决方法
机器不能打印	机器可能配置不正确。	检查 打印首选项 确保所有打印设置均正确无误。
	打印机驱动程序可能安装不正确。	卸载然后重新安装机器的驱动程序。
	机器出现故障。	检查控制面板上的显示信息，查看机器是否提示系统故障。请与服务代表联系。
	文档太大，计算机没有足够的硬盘空间可供访问该打印作业。	请留出更多硬盘空间，然后再次打印该文档。
	出纸盘已满。	从出纸盘中取走纸张后，机器将继续打印。
机器从错误的纸张来源选择了打印材料	在 打印首选项 中选择的纸张选项可能不正确。	对于许多应用程序而言，纸张来源选项位于 打印首选项 中的 纸张 选项卡下方（请参见第 47 页上的“打开打印首选项”）。选择正确的纸张来源。请参见打印机驱动程序的帮助屏幕（请参见第 48 页上的“使用帮助”）。
打印作业极为缓慢	作业可能过于复杂。	降低页面的复杂程度，或尝试调整打印质量设置。
页面的一半为空白	页面方向设置可能错误。	在应用程序中更改页面方向（请参见第 47 页上的“打开打印首选项”）。请参见打印机驱动程序的帮助屏幕（请参见第 48 页上的“使用帮助”）。
	纸张大小与纸张大小设置不一致。	请确保打印机驱动程序设置中的纸张大小与纸盘中的纸张匹配。或者确保打印机驱动程序设置中的纸张大小与您使用的软件应用程序设置中的纸张选择匹配（请参见第 47 页上的“打开打印首选项”）。
机器可以打印，但出现了文本错误，乱码或不完整情况。	机器线缆松动或有故障。	断开机器线缆连接，然后重新连接。尝试打印一份曾经成功打印过的作业。如果可以，将线缆与机器连接到另一台运行有效的计算机上，然后尝试打印。最后，尝试更换新的机器线缆。
	选择的是错误的打印机驱动程序。	检查应用程序的打印机选择菜单，确保选择了您的机器。
	软件应用程序存在故障。	尝试从另一个应用程序打印作业。
	操作系统存在故障。	退出 Windows ，然后重新启动计算机。关闭机器电源，然后再次重新打开。

打印问题

状况	可能的原因	建议的解决方法
打印页面，但全部为空白	墨粉盒有问题或墨粉已用完。	如果需要，请重新摇匀墨粉。如果需要，更换墨粉盒。 <ul style="list-style-type: none">• 请参见第 64 页上的“摇匀墨粉”。• 请参见第 65 页上的“更换墨粉盒”。
	文件中可能有空白页。	检查文件，确保文件中没有空白页。
	某些零件（如控制器或控制板）可能存在故障。	请与服务代表联系。
机器无法正确打印 PDF 文件。遗漏了图片、文字或示意图的某些部分	PDF 文件与 Acrobat 产品不兼容。	将 PDF 文件作为图像打印会使文件被打印。启动 Acrobat 打印选项中的 打印为图像 。  将 PDF 文件作为图像打印时将需要较长的时间。
照片的打印质量欠佳、图像不清楚	照片的分辨率太低。	请减小照片尺寸。如果在软件应用程序中增大照片尺寸，分辨率将会降低。
打印前机器出纸盘附近会散发出蒸汽	使用潮湿的纸张会导致打印时产生蒸汽。	这并不是故障。请继续打印。
该机器不能打印特殊尺寸的纸张，例如 账单纸	纸张大小与纸张大小设置不符。	在 打印首选项 的 纸张 选项卡的 自定义 中设置正确的纸张大小（请参见第 47 页上的“打开打印首选项”）。
账单纸在打印后卷曲。	纸张类型设置不符。	更改打印机选项，然后再试。转至 打印首选项 ，单击 纸张 选项卡，然后将类型设置为 厚纸 （请参见第 47 页上的“打开打印首选项”）。

打印质量问题

如果机器内部变脏或装纸不当，则可能会降低打印质量。请参见下表解决问题。

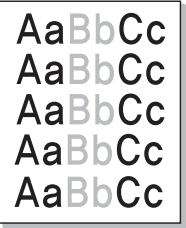
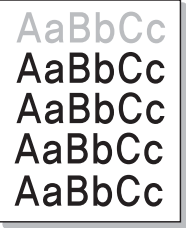
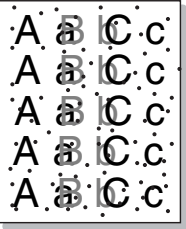
状况	建议的解决方法
<p>打印件颜色浅或褪色</p> 	<ul style="list-style-type: none">• 如果页面上出现白色竖条或褪色区，则表示墨粉量不足。安装新的墨粉盒（请参见第 65 页上的“更换墨粉盒”）。• 纸张可能不符合规格；例如，纸张过于潮湿或粗糙。• 如果整个页面的颜色都很浅，则说明打印分辨率的设置过低或启用了“省墨”模式。请调整打印分辨率并关闭“省墨”模式。请参见打印机驱动程序的帮助屏幕。• 褪色和污迹同时出现说明墨粉盒需要清洁。清洁机器内部（请参见第 68 页上的“清洁机器”）。• 机器内 LSU 零件的表面可能较脏。清洁机器内部（请参见第 68 页上的“清洁机器”）。如果这些步骤仍不能解决问题，请与服务代表联系。
<p>纸张上半部打印颜色与纸张其余部分相比较浅</p> 	<p>墨粉可能无法有效粘附在这种纸上。</p> <ul style="list-style-type: none">• 更改打印机选项，然后再试。转至打印首选项，单击纸张选项卡，然后将纸张类型设置为再生纸（请参见第 47 页上的“打开打印首选项”）。
<p>墨粉斑点</p> 	<ul style="list-style-type: none">• 纸张可能不符合规格；例如，纸张过于潮湿或粗糙。• 传墨辊可能较脏。清洁机器内部（请参见第 68 页上的“清洁机器”）。• 送纸路径可能需要清洁。请联系服务代表（请参见第 68 页上的“清洁机器”）。

打印质量问题

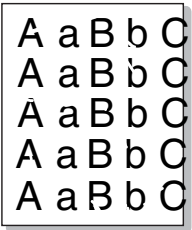
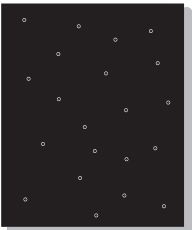
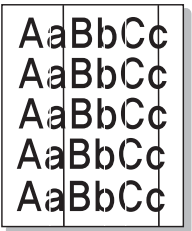
状况	建议的解决方法
<p>褪字</p> 	<p>如果页面上偶尔出现褪色区（通常为圆形）：</p> <ul style="list-style-type: none">• 单张纸可能有问题。请尝试重新打印作业。• 纸张湿度不均匀或纸的表面有湿斑。请尝试一种不同品牌的纸张。• 这批纸张有质量问题。造纸工艺会导致某些区域不吸墨。请尝试使用一种不同品牌的纸张。• 更改打印机选项，然后再试。转至打印首选项，单击纸张选项卡，然后将类型设置为厚纸（请参见第 47 页上的“打开打印首选项”）。 <p>如果这些步骤仍不能解决问题，请与服务代表联系。</p>
<p>白点</p> 	<p>如果页面上出现白点：</p> <ul style="list-style-type: none">• 纸张过于粗糙且纸张上的大量灰尘落至机器内部组件，因而传墨辊可能较脏。清洁机器内部（请参见第 68 页上的“清洁机器”）。• 送纸路径可能需要清洁。清洁机器内部（请参见第 68 页上的“清洁机器”）。 <p>如果这些步骤仍不能解决问题，请与服务代表联系。</p>
<p>竖条</p> 	<p>如果页面上出现黑色竖条</p> <ul style="list-style-type: none">• 机器内的墨粉盒表面（磁鼓部分）可能刮损。拆下墨粉盒，安装一个新墨粉盒（请参见第 65 页上的“更换墨粉盒”）。 <p>如果页面上出现白色竖条</p> <ul style="list-style-type: none">• 机器内 LSU 零件的表面可能较脏。清洁机器内部（请参见第 68 页上的“清洁机器”）。如果这些步骤仍不能解决问题，请与服务代表联系。

打印质量问题

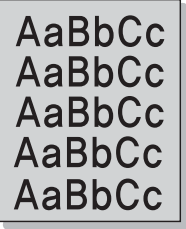
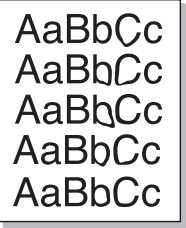
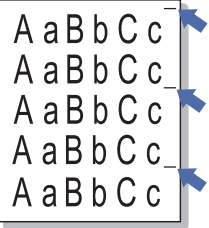
状况	建议的解决方法
<p>黑色或彩色背景</p> 	<p>如果背景渲染程度不足</p> <ul style="list-style-type: none">• 更换一种较轻的纸张。• 检查环境条件: 过于干燥或潮湿(相对湿度超过 80%)的条件会增加背景渲染程度。• 取出旧墨粉盒, 然后安装一个新墨粉盒(请参见第 65 页上的“更换墨粉盒”)。• 摇匀墨粉(请参见第 64 页上的“摇匀墨粉”)。
<p>墨粉拖尾</p> 	<ul style="list-style-type: none">• 清洁机器内部(请参见第 68 页上的“清洁机器”)。• 检查纸张类型和质量。• 拆下墨粉盒, 安装一个新墨粉盒(请参见第 65 页上的“更换墨粉盒”)。
<p>反复出现垂直瑕疵</p> 	<p>如果打印面上重复出现间距均匀的印痕</p> <ul style="list-style-type: none">• 墨粉盒可能已损坏。如果相同问题仍然出现, 可取下该墨粉盒, 然后安装一个新墨粉盒(请参见第 65 页上的“更换墨粉盒”)。• 机器零件上可能沾有墨粉。如果缺陷出现在打印页背面, 则再打印几张纸后问题可能会自行解决。• 定影组件可能已损坏。请与服务代表联系。

打印质量问题

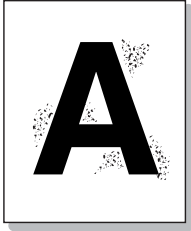
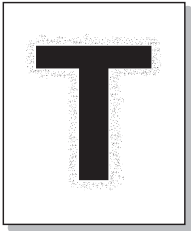
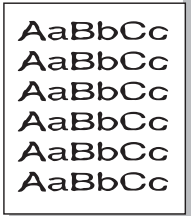
状况	建议的解决方法
<p>背景散射</p> 	<p>背景散射是因随机分布在打印页上的少量墨粉所产生的。</p> <ul style="list-style-type: none">• 纸张可能过于潮湿。尝试换用另一批纸张进行打印。不需要时请勿打开纸张的包装，以免纸张吸收空气中的湿气。• 如果在信封上出现背景散射情况，请更改打印布局，以避免打印在背面重叠接缝区域内。在接缝上打印可导致问题出现。或从打印首选项窗口中选择厚纸（请参见第 47 页上的“打开打印首选项”）。• 如果整个打印页都出现了背景墨粉扩散现象，请通过您的软件应用程序或在打印首选项中调整打印分辨率（请参见第 47 页上的“打开打印首选项”）。确保选择正确的纸张类型。例如：如果选择特厚纸，而实际使用的是普通纸，可能出现导致复印质量问题的用墨过量情况。• 如果使用新的墨粉盒，请首先摇匀墨粉（请参见第 64 页上的“摇匀墨粉”）。
<p>墨粉颗粒围绕在粗体字符或图片周围。</p> 	<p>墨粉可能无法有效粘附在这种纸上。</p> <ul style="list-style-type: none">• 更改打印机选项，然后再试。转至打印首选项，单击纸张选项卡，然后将纸张类型设置为再生纸（请参见第 47 页上的“打开打印首选项”）。• 确保选择正确的纸张类型。例如：如果选择特厚纸，而实际使用的是普通纸，可能出现导致复印质量问题的用墨过量情况。
<p>字符扭曲</p> 	<ul style="list-style-type: none">• 如果字符扭曲且出现中空图像，可能是因为纸面过于光滑。试用另一种纸张。

打印质量问题

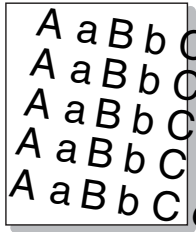
状况	建议的解决方法
<p>页面歪斜</p> 	<ul style="list-style-type: none">• 确保正确装入纸张。• 检查纸张类型和质量。• 确保导板顶靠纸叠不过紧或过松。
<p>卷曲或波纹</p> 	<ul style="list-style-type: none">• 确保正确装入纸张。• 检查纸张类型和质量。高温和高湿度都会导致纸张卷曲。• 将纸盘内的纸摺翻转过来。此外，请尝试将纸张在纸盘中旋转 180°。
<p>起皱或折叠</p> 	<ul style="list-style-type: none">• 确保正确装入纸张。• 检查纸张类型和质量。• 将纸盘内的纸摺翻转过来。此外，请尝试将纸张在纸盘中旋转 180°。

打印质量问题

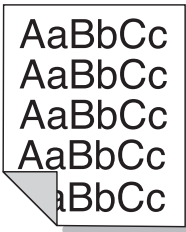
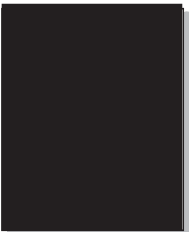
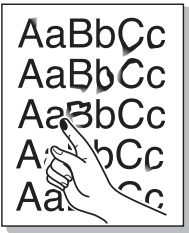
状况	建议的解决方法
<p>打印件背面不干净</p> 	<ul style="list-style-type: none">检查墨粉是否泄漏。清洁机器内部（请参见第 68 页上的“清洁机器”）。
<p>页面全彩色或全黑</p> 	<ul style="list-style-type: none">可能是墨粉盒安装不正确。取出墨盒，然后将其重新插入。墨粉盒可能有问题。拆下墨粉盒，安装一个新墨粉盒（请参见第 65 页上的“更换墨粉盒”）。机器可能需要维修。请与服务代表联系。
<p>墨粉晕开</p> 	<ul style="list-style-type: none">清洁机器内部（请参见第 68 页上的“清洁机器”）。检查纸张类型和质量。取出旧墨粉盒，然后安装一个新墨粉盒（请参见第 65 页上的“更换墨粉盒”）。 <p>如果问题仍然存在，则打印机可能需要维修。请与服务代表联系。</p>

打印质量问题

状况	建议的解决方法
<p>字符脱墨</p> 	<p>字符脱墨是指应该为纯黑的字符部分内出现白色区域</p> <ul style="list-style-type: none">• 如果使用的是透明胶片，请试用其他类型的透明胶片。由于透明胶片的材质特性，因此出现部分字符脱墨是正常的。• 可能打印在纸张的非打印面上。请取出纸张，并将其翻转。• 纸张可能不符合纸张规格。
<p>水平条纹</p> 	<p>如果出现水平排列的黑色条纹或污点:</p> <ul style="list-style-type: none">• 墨粉盒安装可能不正确。取出墨盒，然后将其重新插入。• 墨粉盒可能有问题。拆下墨粉盒，安装一个新墨粉盒（请参见第 65 页上的“更换墨粉盒”）。 <p>如果问题仍然存在，机器可能需要维修。请与服务代表联系。</p>
<p>卷曲</p> 	<p>如果打印出来的纸张卷曲或纸张无法进入机器</p> <ul style="list-style-type: none">• 将纸盘内的纸擦翻转过来。此外，请尝试将纸张在纸盘中旋转 180°。• 更改打印机的纸张选项，然后重试。转至打印首选项，单击纸张选项卡，然后将类型设置为薄纸（请参见第 47 页上的“打开打印首选项”）。
<ul style="list-style-type: none">• 连续在几张纸上反复出现未知图像• 墨粉晕开• 打印颜色过浅或污渍现象	<p>机器可能在 1,000 米或以上的海拔高度使用。高海拔会影响打印质量，如：墨粉松散或图像色浅。更改机器的海拔设置（请参见第 146 页上的“海拔调整”）。</p>

复印问题

状况	建议的解决方法
复印件过亮或过暗。	使用复印功能中的黑度使复印件的背景变浅或变深（请参见第 50 页上的“更改每次复印的设置”）。
如果清洁机器后，缺陷依然存在。	设置 复印功能 > 调整背景 > 自动 。（请参见第 25 页上的“菜单概述”）。
复印件上出现污迹，线条，墨痕或污点。	<ul style="list-style-type: none">如果是原稿的问题，使用复印功能中的黑度将复印件的背景变浅。如果原件没有问题，请清洁扫描装置（请参见第 71 页上的“清洁扫描装置”）。
复印的图像歪斜。	<ul style="list-style-type: none">确保原件与定位指示对齐。传墨辊可能较脏。清洁机器内部（请参见第 68 页上的“清洁机器”）。
打印出空白复印件。	确保原件正面朝下放在扫描仪玻璃板上，或者是正面朝上放入进纸器。 如果这些步骤仍不能解决问题，请与服务代表联系。
复印件上的图像易被擦除。	<ul style="list-style-type: none">将纸盘中的纸张更换为新包装中的纸。在湿度高的地区，请勿将纸张长时间搁置在机器中。
复印时经常出现卡纸。	<ul style="list-style-type: none">将纸呈扇形散开，翻转后放入纸盘。将纸盘中的纸张更换为新纸。如果需要，请检查/调整纸张导板。确保纸张的类型和重量合适（请参见第 92 页上的“打印介质规格”）。清除卡纸后，请检查机器中是否剩有复印纸。
墨粉盒用尽之前，墨粉盒的打印量少于预期值。	<ul style="list-style-type: none">原件可能包含图片，实线或粗线条。例如，原件可能是表格，新闻稿，书籍或使用较多墨粉的其他文档。复印时，扫描仪盖可能一直开着。关闭机器电源，然后重新打开。

扫描问题

状况	建议的解决方法
扫描仪不工作。	<ul style="list-style-type: none">• 确保要扫描的原件正面朝下放在扫描仪玻璃板上，或者是正面朝上放在进纸器中（请参见第 42 页上的“装入原件”）。• 可能没有足够的可用内存空间来保存要扫描的文档。尝试使用“预扫描”功能，检查其是否正常工作。尝试降低扫描分辨率。• 检查打印机电缆是否连接正确。• 确保打印机电缆没有问题。请使用确认完好的打印机电缆。如有必要，更换打印机电缆。• 检查扫描仪配置是否正确。在 SmarThru Office 或要使用的应用程序中检查扫描设置，以确保扫描仪作业发送至正确的端口（例如：USB001）。
装置扫描速度缓慢。	<ul style="list-style-type: none">• 检查机器是否在打印接收到的数据。如果是，请打印完接收的数据后再扫描文档。• 图形的扫描速度要比文本慢得多。• 使用扫描模式时通信速度会很慢，因为分析并再现扫描的图像时需要大量的内存。通过 BIOS 设置将计算机设置为 ECP 打印机模式。这将有助于提高速度。有关如何设置 BIOS 的详细信息，请参见您计算机的用户指南。
计算机屏幕上出现以下信息	<ul style="list-style-type: none">• 可能正在复印或打印作业。作业完成时，请尝试重新复印或打印作业。• 所选端口当前正被占用。重新启动计算机并重试。• 打印机电缆可能连接不当或电源被关闭。• 未安装扫描仪驱动程序或工作环境设置不当。• 确保机器连接正确并通电，然后重新启动计算机。• USB 线可能连接不当或电源关闭。
<ul style="list-style-type: none">• 设备无法设置为您需要的 H/W 模式。• 其他程序正在使用该端口。• 端口已禁用。• 扫描仪正忙于接收或打印数据。请在当前作业完成后再试。• 无效句柄• 扫描失败	

传真问题

状况	建议的解决方法
机器不工作，没有任何显示并且按钮不起作用。	<ul style="list-style-type: none">• 拔下电源线，然后将其重新插入。• 确保电源插座通电。• 确保电源已打开。
无拨号音。	<ul style="list-style-type: none">• 检查电话线是否正确连接（请参见第 17 页上的“后视图”）。• 将另一个电话机插入墙上的电话插孔，检查插孔是否正常工作。
内存中存储的号码无法正确拨号。	确保内存中存储的号码准确无误。要进行检查，请打印一份地址簿列表。
原件未能送入机器。	<ul style="list-style-type: none">• 确保纸张没有褶皱，且插入方法正确。检查原件的大小是否合适，不要太厚，也不要太薄。• 确保进纸器牢牢地合上。• 可能需要更换进纸器橡胶垫。请与服务代表联系。
无法自动接收传真。	<ul style="list-style-type: none">• 接收模式应该设为传真（请参见第 172 页上的“更改接收模式”）。• 确保纸盒中有纸（请参见第 92 页上的“打印介质规格”）。• 查看显示屏是否显示有任何错误信息。如果有，请解决该问题。
机器不发送。	<ul style="list-style-type: none">• 确保将原件装入进纸器或者扫描仪玻璃板上。• 检查目标传真机是否能接收传真。
收到的传真中有空白，或者质量欠佳。	<ul style="list-style-type: none">• 发送传真的传真机可能有故障。• 电话线噪音可能导致线路故障。• 通过复印检查机器。• 墨粉盒已经达到其预计的墨粉盒寿命。更换墨粉盒（请参见第 65 页上的“更换墨粉盒”）。
收到的传真上某些文字变宽。	发送传真的传真机可能暂时出现文档卡纸故障。

传真问题

状况	建议的解决方法
您发送的原件上有线条	检查扫描单元上面是否有痕迹，然后进行清洁（请参见第 71 页上的“清洁扫描装置”）。
机器拨号，但无法与对方传真机建立连接。	对方传真机可能已关闭、缺纸或无法应答来电。与对方机器操作员通话，请求对方解决该问题。
传真未存储在内存中。	可能内存空间不足，无法存储传真。如果显示内存状态的显示屏出现，请将任何不再需要的传真从内存中删除，然后再次尝试存储该传真。请拨打服务电话。
每页底部或其他页上出现空白区，并且顶部出现一小条文字。	可能在用户选项设置中选择了错误的纸张设置。检查纸张大小并重新键入。

操作系统问题

常见 Windows 问题

状况	建议的解决方法
安装过程中出现“文件正在使用”消息。	退出所有软件应用程序。从启动组中删除所有软件，然后重新启动 Windows。重新安装打印机驱动程序。
出现“一般保护故障”、“异常 OE”、“假脱机 32”或“非法操作”等消息。	关闭所有其他应用程序，重新启动 Windows，然后重新打印。
出现“无法打印”、“发生打印机超时错误”等消息。	打印时可能出现这些信息。仅需等待直至机器完成打印。如果在就绪模式下或打印完成后出现此类消息，请检查连接，查看是否发生错误。



有关 Windows 错误消息的详细信息，请参阅计算机随附的 Microsoft Windows 用户指南。

操作系统问题

常见 Macintosh 问题

状况	建议的解决方法
机器无法正确打印 PDF 文件。遗漏了图片、文字或示意图的某些部分	<p>将 PDF 文件作为图像打印会使文件被打印。启动 Acrobat 打印选项中的 打印为图像。</p> <p> 将 PDF 文件作为图像打印时将需要较长的时间。</p>
某些信纸在进行封面打印时无法正确显示。	在打印封面时，Mac 操作系统无法创建字体。英文字母和数字在封面上显示正常。
当在 Macintosh 中使用 Acrobat Reader 6.0 或更高版本打印文档时，打印颜色不正确。	确保机器驱动程序中的分辨率设置与 Acrobat Reader 中的分辨率设置匹配。

 有关 Macintosh 错误消息的详细信息，请参阅您计算机随附的 Macintosh 用户指南。

操作系统问题

常见 Linux 问题

状况	建议的解决方法
机器不能打印	<ul style="list-style-type: none">• 检查系统中是否安装了打印机驱动程序。打开 Unified Driver Configurator 并切换至 Printers configuration 窗口中的 Printers 选项卡查看可用打印机列表。确保机器显示在列表中。如果未在列表中，请打开 Add new printer wizard 设置您的设备。• 检查机器是否已启动。打开 Printers configuration，并从打印机列表中选择您的机器。查看 Selected printer 窗格中的说明。如果状态包含 Stopped，请按 Start 按钮。之后，即可恢复机器的正常操作。当打印过程中出现某些问题时，可激活“stopped”状态。• 检查应用程序是否有特殊打印选项，例如“-oraw”。如果在命令行参数中指定有“-oraw”，则需要将其删除方可正常打印。对于 Gimp 前端，选择“print”->“Setup printer”，然后在命令项中编辑命令行参数。
有些彩色图像打印出来都是黑色的。	这是 Ghostscript (直到 GNU Ghostscript 7.05 版) 中的已知错误，其原因是文档的基本颜色空间是编有索引的颜色空间，它是通过 CIE 颜色空间转换而来的。由于 Postscript 将 CIE 颜色空间用于颜色匹配系统，因此您应将系统上的 Ghostscript 升级为至少 GNU Ghostscript 7.06 或更高版本。您可以在 www.ghostscript.com 上找到最新的 Ghostscript 版本。
有些彩色图像的输出结果严重失真。	这是 Ghostscript (GNU Ghostscript 7.xx 版以前的版本) 中的已知错误，其中文档的基本颜色空间是编有索引的 RGB 颜色空间，通过 CIE 颜色空间转换。由于 Postscript 将 CIE 颜色空间用于颜色匹配系统，因此您应将系统上的 Ghostscript 升级为 GNU Ghostscript 8.xx 或更高版本。您可以在 www.ghostscript.com 上找到最新的 Ghostscript 版本。
机器无法打印整页内容，只能打印半张页面	这是在 Ghostscript 8.51 或更早版本以及 64 位 Linux 操作系统上使用彩色打印机时出现的已知问题。此问题已作为在 Ghostscript Bug 688252 报告至 bugs.ghostscript.com 。此问题在 AFPL Ghostscript 8.52 或更高版本上得到解决。从 http://sourceforge.net/projects/ghostscript/ 中下载并安装 AFPL Ghostscript 的最新版本可解决此问题。

操作系统问题

状况	建议的解决方法
无法通过 Gimp Front-end 进行扫描。	<p>检查 Gimp 前端的“Acquire”菜单上是否包含“Xsane:Device dialog”。如果没有，应为计算机上的 Gimp 安装 Xsane 插件。可以在 Linux 发行光盘或 Gimp 主页上可以找到用于 Gimp 的 Xsane 插件包。有关详细信息，请参阅 Linux 发行光盘或 Gimp Front-end 应用程序的帮助信息。</p> <p>如果您希望使用其他类型的扫描应用程序，请参阅应用程序帮助信息。</p>
打印文档时，出现“ Cannot open port device file ”错误消息。	<p>请避免在进行打印作业时更改打印作业参数（如通过 LPR GUI）。只要打印选项发生更改，则已知版本的 CUPS 服务器就会中止打印作业，然后从头重新开始打印作业。由于在打印过程中 Unified Linux Driver 将端口锁定，而驱动程序的突然中止会保持端口处于锁定状态，从而不能用于随后的打印作业。如果出现这种情况，请尝试在 Port configuration 窗口中选择 Release port 释放端口。</p>
机器未出现在扫描仪列表中。	<ul style="list-style-type: none">• 确保机器通过 USB 端口正确连接至计算机，然后将其打开。• 确保系统中已安装机器的扫描仪驱动程序。打开 Unified Linux Driver Configurator，切换到扫描仪配置，然后按“Drivers”。确保名称与机器名称对应的驱动程序在窗口中列出。• 确保端口未被占用。由于打印机的功能组件（打印机与扫描仪）共用同一 I/O 接口（端口），因此可能会出现不同用户应用程序同时访问同一端口的情况。为避免可能的冲突，每次只允许其中一个对设备进行控制。其他用户会收到“设备忙”的应答。这种情况通常在开始扫描程序时出现。会出现一个相应的信息窗口。 <p>要找出问题源，请打开“Ports configuration”，然后选择向您扫描仪分配的端口，端口符号 <code>/dev/mfp0</code> 与显示在扫描仪选项中的 LP:0 标识对应，<code>/dev/mfp1</code> 与 LP:1 相关，依此类推。USB 端口始于 <code>/dev/mfp4</code>，因此 USB:0 上的扫描仪分别与 <code>/dev/mfp4</code> 相关，依此类推。在“Selected port”窗格中，您可查看该端口是否已被另一个应用程序占用。在这种情况下，应等待当前作业完成，或者按 Release port 按钮（如果能确定当前端口应用程序运行不正常）。</p>
机器不能扫描。	<ul style="list-style-type: none">• 确保将文档装入机器中，确保机器与计算机连接。• 如果在扫描过程中出现输入/输出错误。

 有关 Linux 错误消息的详细信息，请参阅您计算机随附的 Linux 用户指南。



以下术语表介绍了与打印相关的常用术语以及本用户指南中提及的术语，有助于您熟悉本产品。

802.11

802.11 是一套无线局域网 (WLAN) 通信标准，由 IEEE LAN/MAN 标准委员会 (IEEE 802) 制定。

802.11b/g/n

802.11b/g/n 可共享相同的硬件并使用 2.4 GHz 带宽。802.11b 支持高达 11 Mbps 的带宽，802.11n 支持高达 150 Mbps 的带宽。802.11b/g/n 设备有可能会受到微波炉，无绳电话和蓝牙设备的干扰。

接入点

接入点或无线接入点 (AP 或 WAP) 是将无线局域网 (WLAN) 中的无线通信设备连接到一起的设备，是 WLAN 无线电信号的中央传送器和接收器。

ADF

自动进纸器 (ADF) 是一种可以自动送入纸张原件的扫描装置，它可使机器一次扫描一定数量的纸张。

AppleTalk

AppleTalk 是由 Apple, Inc 开发的专用于计算机网络的一套协议。此协议包含在最早的 Macintosh (1984) 中，现在由 Apple 将其中关于 TCP/IP 网络的部分进行了修改。

位深度

这是一个计算机图形术语，描述在位图图像中表现单一像素颜色所使用的位数。较高的颜色深度使得颜色的范围较宽。随着位数的增加，彩色图上可能出现的颜色数量会变得很大。1 位颜色通常被称为单色或黑白。

BMP

这是 Microsoft Windows 图形子系统 (GDI) 内部使用的一种位图图形格式，常用作该平台的简易图形文件格式。

BOOTP

引导程序协议。这是网络客户端用来自动获取其 IP 地址的网络协议。通常是在计算机或计算机上运行的操作系统的引导过程中完成的。BOOTP 服务器将地址池中的 IP 地址指定给每个客户端。BOOTP 可使“无盘工作站”计算机在加载高级操作系统前获取 IP 地址。

CCD

电荷耦合器件 (CCD) 是用来启用扫描作业的硬件。CCD 锁定机制还用于固定 CCD 模块，以防在机器移动过程中造成损坏。

分页

逐份复印是成套打印多拷贝作业的过程。当选择逐份复印时，设备将在打印另一份作业前打印出整套作业。

控制面板

控制面板是可以显示控制或监控仪器的平面区域（通常为垂直）。它们通常位于机器的前端。

覆盖率

这是一个用于衡量打印时墨粉使用量的打印术语。例如，5% 的覆盖率表示在 A4 尺寸的纸张上，图像或文字的覆盖率为 5%。因此，如果纸张或者原件上有复杂的图片或很多文字，覆盖率将会更高，这时墨粉使用量将同覆盖率相同。

CSV

逗号分隔值 (CSV)。CSV 是一种文件格式类型，用于交换不同应用程序之间的数据。此文件格式用于 Microsoft Excel，已成为整个行业的事实标准，即使在非 Microsoft 平台中也是如此。

DADF

双面自动进纸器 (DADF) 是一种可自动进纸并将原件翻面的扫描装置，从而使机器可对纸张两面都进行扫描。

默认

改变打印机状态，重置或初始化时所生效的值或设置。

DHCP

动态主机配置协议 (DHCP) 是客户端与服务器之间的一种网络协议。DHCP 服务器提供特定于 DHCP 客户端主机请求的配置参数，一般是客户端主机参与某个 IP 网络所需的信息。DHCP 还提供用于将 IP 地址分配给客户端主机的机制。

DIMM

双列直插式内存模块 (DIMM)，一个承载内存的小电路板。DIMM 存储机器上的所有数据，例如打印数据，收到的传真数据。

DLNA

数字生活网络联盟 (DLNA) 是一种用于家庭网络设备通过网络互相共享信息的标准。

DNS

域名服务器 (DNS) 是一个存储网络分布式数据库中的域名相关信息的系统，例如 Internet。

点阵式打印机

点阵式打印机是指一种计算机打印机，其打印头在页面来回运行并通过碰撞，击打用墨浸过的布带而打印，非常像打字机。

DPI

每英寸点数 (DPI) 用于衡量打印和扫描的分辨率。一般而言，如果 DPI 越高，则分辨率就越高，图片就越细腻，文件也就越大。

特色振铃模式

特色振铃模式检测。“特色振铃”是电话公司的一项服务，通过该服务用户能够使用一条电话线接听几个不同的电话号码。

双面

这是自动将纸张翻面，使机器可以在纸张的两面进行打印（或扫描）的机制。配有双面打印单元的打印机可以在一个打印周期中在纸张的两面进行打印。

工作负载

工作负载是在不影响打印机性能的情况下每月的打印页数。一般而言，打印机都存在使用寿命限制，如每年的打印页数。使用寿命就是平均打印能力，通常在保修期内。例如，如果工作负载为每月 48,000 页，假定每月工作 20 天，那么每天的打印机限制为 2,400 页。

ECM

错误修正模式 (ECM) 是建于 1 类传真模式或传真调制解调器中的可选发送模式。可自动检测或修正传真发送过程中的错误，这些错误有时因电话线噪音而导致。

模拟

仿真是一种获取与其他设备相同结果的技术。

仿真就是在一个系统上复制另一个系统的功能，使此系统与另一系统执行相同的操作。仿真重在内部动作的准确复制，而与模拟不同，后者关注的是被模拟的系统中的摘要模型，通常会考虑其内部状态。

以太网

以太网是适用于局域网 (LAN) 的一种基于帧的计算机网络技术。它定义 OSI 模型物理层的配线与信令，以及介质访问控制 (MAC)/数据链路层的帧格式和协议。以太网通常以 IEEE 802.3 为标准。从二十世纪九十年代投入应用至今，它已成为最常用的 LAN 技术。

EtherTalk

这是由 Apple 公司开发的关于计算机网络的一套协议。此协议包含在最早的 Macintosh (1984) 中，现在由 Apple 将其中关于 TCP/IP 网络的部分进行了修改。

FDI

外部设备接口 (FDI) 是安装于机器内部的卡，通过它可以使使用第三方设备，如投币启动的设备或读卡器。这些设备可以让您使用机器上的按打印页数付费服务。

FTP

文件传输协议 (FTP) 是通常用于在任一支持 TCP/IP 协议的网络（例如 Internet 或 Intranet）上交换文件的协议。

定影器装置

激光打印机的一部分，可以将墨粉融入打印介质。由一个热辊和一个压紧辊组成。墨粉传送到纸张之后，定影器装置会进行加热并施加压力，将墨粉永久固定在纸上，这就是从激光打印机出来的纸都很热的原因。

网关

这是计算机网络之间或计算机网络与电话线之间的连接。网关非常流行，因为它是允许访问另一个计算机或网络的计算机或网络。

灰度

这是指当彩色图像转换为灰度图像时，用来表示该图像明暗部分的灰阶；而色彩正是由不同的灰阶所表示的。

半色调

这是一种通过改变点数来模拟灰度的图像类型。深色区域由很多的点组成，而浅色区域则由较少的点组成。

大容量存储设备 (HDD)

大容量存储设备 (HDD)，通常又称作硬盘驱动器或硬盘，是在快速旋转母盘的磁性表面上存储数字编码数据的非易失性存储设备。

IEEE

美国电气电子工程师学会 (IEEE) 是一个非营利性的国际专业组织，主要致力于电子电气技术的发展。

IEEE 1284

1284 并行端口标准是由美国电气电子工程师学会 (IEEE) 制定的。“1284-B”是指连接至外围设备的并行电缆末端的特定连接器类型（例如打印机）。

Intranet

这是一个专用网络，它使用 **Internet** 协议，网络连接和可能的公共通信系统确保与公司员工安全共享组织的信息或操作。有时此术语仅指最明显的服务，即内部网站。

IP 地址

Internet 协议 (**IP**) 地址是指在利用 **Internet** 协议标准的网络上，供设备识别其他设备并相互通信的唯一数字。

IPM

每分钟图像数 (**IPM**) 是测量打印速度的一种方式。**IPM** 速率说明了每分钟打印机可完成的单面打印的纸张数量。

IPP

Internet 打印协议 (**IPP**) 定义了有关打印，管理打印作业，介质大小和分辨率等的标准协议。**IPP** 可以本地使用，或者通过 **Internet** 发送至更多打印机，还支持访问控制，验证和加密，使其打印功能更加实用和安全。

IPX/SPX

IPX/SPX 表示 **Internet** 数据交换/顺序包交换。这是 **Novell NetWare** 操作系统使用的网络协议。**IPX** 和 **SPX** 均提供了类似 **TCP/IP** 的连接服务，类似 **IP** 的 **IPX** 协议和类似 **TCP** 的 **SPX**。**IPX/SPX** 主要为局域网 (**LAN**) 而设计，是针对此目的非常高效的协议（通常，其性能超过 **LAN** 上的 **TCP/IP**）。

ISO

国际标准化组织 (**ISO**) 是一个国际标准制定团体，由来自不同国家的标准团体代表组成。它可以制定世界范围内的工商业标准。

ITU-T

国际电信联盟是致力于标准化和管理国际无线电与电信而建立的国际组织。主要使命包括制定标准，分配无线电频谱和组织不同国家/地区之间的互联方案以便接打国际电话。**ITU-T** 中的 **-T** 表示电信。

ITU-T 表 1

由 **ITU-T** 发布用于文档传真发送的标准测试表。

JBIG

联合二值图像专家组 (**JBIG**) 是精度和质量都无损的图像压缩标准，专为二元图像（特别是传真）的压缩而设计，但也可用于其他图像。

JPEG

联合图像专家组 (JPEG) 是最常用的图形图像有损压缩的标准方法。是用于在万维网上存储和传输照片的格式。

LDAP

轻型目录访问协议 (LDAP) 是查询和修改运行于 TCP/IP 上的目录服务的网络协议。

LED

发光二极管 (LED) 是一种可以指示机器状态的半导体设备。

MAC 地址

媒体访问控制 (MAC) 地址是唯一与网络适配器相关的标识符。MAC 地址是唯一的 48 位标识符，通常两个一组写作 12 个十六进制字符（例如，00-00-0c-34-11-4e）。此地址通常由制造商直接写入网卡 (NIC) 中，并作为路由器的辅助程序以尝试查找大型网络中的机器位置。

MFP

多功能外围设备 (MFP) 是在一个物理实体中具有打印机，复印机，传真机和扫描仪的功能的办公设备。

MH

改进的霍夫曼 (MH) 是一种压缩方法，用于减少需要在传真机之间传输的数据量，以传送 ITU-T T.4 推荐的图像。MH 是一种基于密码本的行程编码体系，针对高效地压缩空白区域而优化。由于大多传真都包含较多空白区域，因此这样做可以减少此类传真的时间。

MMR

改进的二维压缩编码 (MMR) 是由 ITU-T T.6 推荐的压缩方法。

调制解调器

这是调节载波信号以编码数字信息，并解调此类载波信号以解码传送信息的设备。

MR

改进的像素相对地址指定码 (MR) 是由 ITU-T T.4 推荐的压缩方法。MR 使用 MH 对扫描的第一行进行编码。第二行与第一行相比较，所得出的差异结果被编码并发送。

NetWare

这是由 Novell, Inc 开发的网络操作系统。最初它用共同多任务处理在 PC 上运行不同的服务，网络协议源于原型的 Xerox XNS 协议栈。目前 NetWare 同时支持 TCP/IP 和 IPX/SPX。

OPC

有机光导体 (OPC) 是一种可生成虚拟图像，并供激光打印机发出的激光束打印的机械装置，通常为绿色或红棕色的柱状体。

包含硒鼓的成像装置在打印机中使用的过程中会使硒鼓表面逐渐磨损，由于其与墨粉盒显影刷，清洁装置及纸张相接触，故应适当地进行更换。

原件

即第一个样本，例如文档，照片或文本等，用于复印或转成其他的样本，但其本身并非从其他样本复制或转变过来。

OSI

开放系统互联 (OSI) 是由国际标准化组织 (ISO) 开发的通信模型。OSI 提供了标准的网络设计模块方法，可以将所需的一套复杂功能分成可管理的独立功能层。这些层从上往下依次是应用层，表示层，会话层，传输层，网络层，数据链路层和物理层。

PABX

专用自动交换分机 (PABX) 是私人企业内部的电话自动切换系统。

PCL

打印机命令语言 (PCL) 是由 HP 开发的作为打印机协议的页面描述语言 (PDL)，已成为业界标准。PCL 最初是为喷墨打印机所开发的，后来又发布了用于热敏打印机，点阵打印机和激光打印机等不同打印机的 PCL。

PDF

便携式文档格式 (PDF) 是一种由 Adobe Systems 开发的专用文档格式，它通过与设备和分辨率无关的格式表示二维文档。

PostScript

PostScript (PS) 是一种页面描述语言和编程语言，主要用于电子和桌面排版领域。- 在解码器中运行以生成图像。

打印机驱动程序

用于从计算机发送命令并传输数据到打印机的程序。

打印介质

可在打印机，扫描仪，传真机或复印机上使用的纸张，信封，标签以及透明胶片等介质。

PPM

每分钟页数 (PPM) 是衡量打印机打印速度的方法，表示打印机每分钟打印的页数。

PRN 文件

设备驱动程序接口，可以通过标准的输入/输出系统请求，使软件与设备驱动程序进行交互，使许多任务得以简化。

Protocol

这是在两个计算端点之间控制或实现连接，通信和数据传输的惯例或标准。

PS

请参见 PostScript。

PSTN

公共交换电话网 (PSTN) 是基于行业前提的全球公共电路交换电话网的网络，常通过配电板进行发送。

RADIUS

远程认证拨号用户服务 (RADIUS) 是用于远程用户认证和记费的协议。RADIUS 允许对身份验证数据进行集中式管理，如使用 AAA (认证，授权和计费) 概念来管理网络访问的用户名和密码。

分辨率

图片的清晰度，以每英寸点数 (DPI) 计量。dpi 越大，分辨率就越高。

SMB

服务器信息块 (SMB) 是主要应用于网络节点之间的共享文件，打印机，串行端口和混合通信的网络协议。还提供经过验证的相互处理的通信机制。

SMTP

简单邮件传输协议 (SMTP) 是 Internet 上的电子邮件发送标准。SMTP 是一种相对简单的文本协议，它指定了一个或多个信息接收人，然后将此信息文本发送出去。它是一个客户端到服务器的协议，可以将邮件信息从客户端发送至服务器。

SSID

服务集标识符 (SSID) 是无线局域网 (WLAN) 的名称。WLAN 中的所有无线设备均使用同一 SSID，以便相互通信。SSID 区分大小写，最大长度为 32 个字符。

Subnet Mask

子网掩码用于网络地址的联合，以决定该地址的哪一部分是网络地址，哪一部分是主机地址。

TCP/IP

传输控制协议 (TCP) 和 Internet 协议 (IP) 是实现运行 Internet 和大多数商业网络的协议堆栈的一组通信协议。

TCR

传送确认报告 (TCR) 提供了每次传送的详细信息，如任务状态，传送结果和发送页数。此报告可以设置为在每次任务后打印或者仅在失败的传送后打印。

TIFF

标签图像文件格式 (TIFF) 是分辨率可变的位图图像格式。TIFF 通常描述来自扫描仪的图像数据。TIFF 图像利用标签，关键字来定义包含在文件中的图像的性质。这种灵活的，不依靠平台的格式可用于由不同的图像处理应用程序制成的图片。

墨粉盒

它是机器（如打印机）中使用的一种装有墨粉的瓶子或容器。墨粉是激光打印机和复印机中使用的一种粉末，可以在打印纸张上形成文字与图像。墨粉可以在定影器的热量/压力的作用下融化，与纸张纤维紧密融合。

TWAIN

是用于扫描仪及其软件的行业标准。通过使用与 TWAIN 兼容的扫描仪和程序，可以由程序内开始扫描。它是一种适用于 Microsoft Windows 和 Apple Macintosh 操作系统的图像捕捉 API。

UNC 路径

统一命名协定 (UNC) 是在 Window NT 和其他 Microsoft 产品中访问网络共享的标准方法。UNC 路径的格式是 \\<服务器名称>\<共享名称>\<其他目录>

URL

统一资源定位符 (URL) 是 Internet 上文档与资源的全局地址。地址的首部分指示使用的协议类型，第二部分指定了资源所处的 IP 地址或域名。

USB

通用串行总线 (USB) 是一种由 USB Implementers Forum, Inc. 开发的标准，用于连接计算机与外围设备。与并行端口不同，USB 的设计目的是将一台计算机同时与多台外围设备相连接。

水印

水印是纸张上可识别的图像和模式，在发送光下观察时颜色较淡。水印于 1282 年在意大利的博洛尼亚首次推出，由造纸者用于标识他们的产品，还可用于邮票，货币和其他政府文档以防伪造。

WEP

有线等效加密 (WEP) 是 IEEE 802.11 中指定的安全协议，以提供与有线 LAN 相同等级的安全。WEP 通过加密无线电数据实现安全性，以使端点间传输的数据受到保护。

WIA

Windows 图像结构 (WIA) 最初是附带在 Windows Me 和 Windows XP 中推出的图像结构。可以在这些操作系统中使用与 WIA 兼容的扫描仪进行扫描。

WPA

Wi-Fi 保护访问 (WPA) 是保护无线 (Wi-Fi) 计算机网络的一类系统，旨在提高 WEP 的安全特性。

WPA-PSK

WPA-PSK (WPA 预共享密钥) 是面向小型企业或家庭用户的 WPA 特殊模式。在无线接入点 (WAP) 以及任何无线便携式或台式设备中配置共享密钥或密码。WPA-PSK 为无线客户端与关联的 WAP 之间的每个会话生成唯一密钥，以实现更高级的安全性。

WPS

Wi-Fi 保护设置 (WPS) 是一种用于建立无线家庭网络的标准。如果您的无线接入点支持 WPS，您就可以在不使用计算机的情况下轻松配置无线网络连接。

XPS

XML Paper Specification (XPS) 由 Microsoft 公司开发，不仅是一种页面描述语言 (PDL) 规范，同时也是一种新的文档格式，对便携式文档和电子文档大有裨益。XPS 是基于 XML 的规范，基于新的打印路径，同时也是基于向量且与设备无关的文档格式。

索引

A

AirPrint	126
安放机器	
调整海拔	146
安全	
符号	10
信息	10

B

报告	
机器信息	133, 137, 138, 139, 140, 142, 143

C

菜单概述	25
常见图标	9
错误消息	86

D

Dell 打印机状态	184
打印	
打印到文件	152
打印文档	
Windows	45

更改默认打印设置	151
Linux	157
Macintosh	156
设置为默认机器	151
UNIX	158
一般设置	132
在一张纸上打印多页	
Macintosh	156
打印菜单	132
打印功能	151
打印机设置	
机器状态	133, 136, 137, 142
打印机首选项	
Linux	158
打印介质	
标签纸	39
卡片纸	40
设置纸张大小	41
设置纸张类型	41
输出支架	92
特殊介质	37
透明胶片	39
信封	38
预印纸	41

打印偏好设置	48
打印文档	
Linux	157
Macintosh	156
UNIX	158
地址簿	
编辑	148
使用	148
注册	148
组编辑	149
组登记	149
地址簿设置	148
叠加打印	
创建	155
打印	155
删除	155
多用途纸盘	
使用特殊介质	37
使用提示	35

E

Embedded Web Service	179
----------------------	-----

索引

F

分辨率	
传真	57
复印	
基本复印	50
缩小或放大复印件	51
一般设置	133
复印按钮	18

G

google cloud printing	127
功能	5
打印介质功能	92
机器功能	130
固件更新实用程序	177
规格	90
打印介质	92

H

耗材	
订购	61
更换墨粉盒	65
监控耗材寿命	66
可用耗材	61

预计墨粉盒寿命	63
耗材订购实用程序	178
后视图	17
环保打印	48

J

ID 复印按钮	18
机器信息	133, 136, 137, 142

K

控制面板	18
------	----

L

LCD 显示屏	
浏览机器状态	133, 136, 137, 142

Linux

常见 Linux 问题	208
打印	157
打印机属性	158
连接 USB 线缆的驱动程序安装	110
连接 USB 线缆的驱动程序重新安装	111
扫描	165
使用 SetIP	116
为已连接网络安装驱动程序	119

系统要求	98
------	----

Linux 扫描	165
了解状态 LED	84

M

Macintosh

常见 Macintosh 问题	207
打印	156
连接 USB 线缆的驱动程序安装	108
连接 USB 线缆的驱动程序重新安装	109
扫描	164
使用 SetIP	115
为已连接网络安装驱动程序	118
系统要求	96

Macintosh 扫描	164
--------------	-----

免提拨号按钮	19
--------	----

墨粉盒	
处理说明	62
存放	62
非 Dell 和重新装填	62
更换墨粉盒	65
摇匀墨粉	64
预计寿命	63

默认设置	
------	--

索引

纸盘设置	41	从联网机器扫描	162	W	
N		从图像编辑程序扫描	162	Windows	
N 页缩印打印		基本信息	161	常见 Windows 问题	206
Macintosh	156	Linux 扫描	165	连接 USB 线缆的驱动程序安装	21, 23
Q		Macintosh 扫描	164	使用 SetIP	114
卡纸		使用 Dell 扫描助手扫描	163	为已连接网络安装驱动程序	117
避免卡纸的提示	74	使用 SmarThru Office 扫描	163	系统要求	95
清除原件	75	使用 WIA 驱动程序扫描	163	UNIX	
清除纸张	79	扫描功能	161	打印	158
清洁		扫描助手	163	为已连接网络安装驱动程序	120
搓纸轮	70	身份证件复印	52	Unix	
内部	68	使用帮助	48, 157	系统要求	97
扫描装置	71	手动进纸器多用途纸盘		USB 电缆	
外部	68	装入	35	驱动程序重新安装	111
清洁机器	68	输入字符	147	USB 线	
驱动程序安装		水印		驱动程序安装	21, 23, 108, 110
Unix	120	编辑	154	驱动程序重新安装	109
S		创建	154	网络	
SetIP 程序	114	删除	154	安装环境	98
SmarThru Office	163	T		IPv6 配置	123
扫描		特殊功能	145	驱动程序安装	
				Linux	119
				Macintosh	118
				Windows	117

索引

UNIX	120	Z	
SetIP 程序	114, 115, 116	正视图	16
网络程序介绍	113	正在打印	45
一般设置	144	纸盘	
有线网络设置	114	调整宽度和长度	32
问题		更改纸盘大小	32
操作系统问题	206	设置纸张大小和类型	41
打印问题	192	在手动进纸器多用途纸盘中装入纸张	35
打印质量问题	195	重拨暂停按钮	18
电源问题	191	术语表	210
复印问题	202	传真	
进纸问题	190	调节分辨率	57
扫描问题	203	调节黑度	58
传真问题	204	发送计算机中的传真	168
X		发送优先传真	170
选装纸盘		更改接收模式	172
装纸	34	将收到的传真转发到其他目标	171
Y		将已发传真转发到另一个目标	170
一般设置	140	将传真接收到内存中	175
约定	9	接收计算机中的传真	171
		取消预定传真作业	170
		使用电话分机接收	173
		双面打印传真	174
		延迟传真传送	169
		以 DRPD 模式接收	173
		以 Tel (电话) 模式接收	172
		以安全模式接收	174
		一般设置	137
		以应答机模式接收	173
		在预定传真中添加文档	169
		在传真模式下接收	57, 173
		重拨最后一个号码	167
		准备发送传真	55
		自动打印已发送传真报告	175
		自动重拨	167
		传真发送	
		多路发送	56
		传真功能	167
		装入	
		特殊介质	37
		位于手动进纸器多用途纸盘中的纸张	35
		纸盘 1 中的纸张	34
		装入原件	42
		状态	18
		准备原稿类型	42